

INSTRUCTION MANUAL

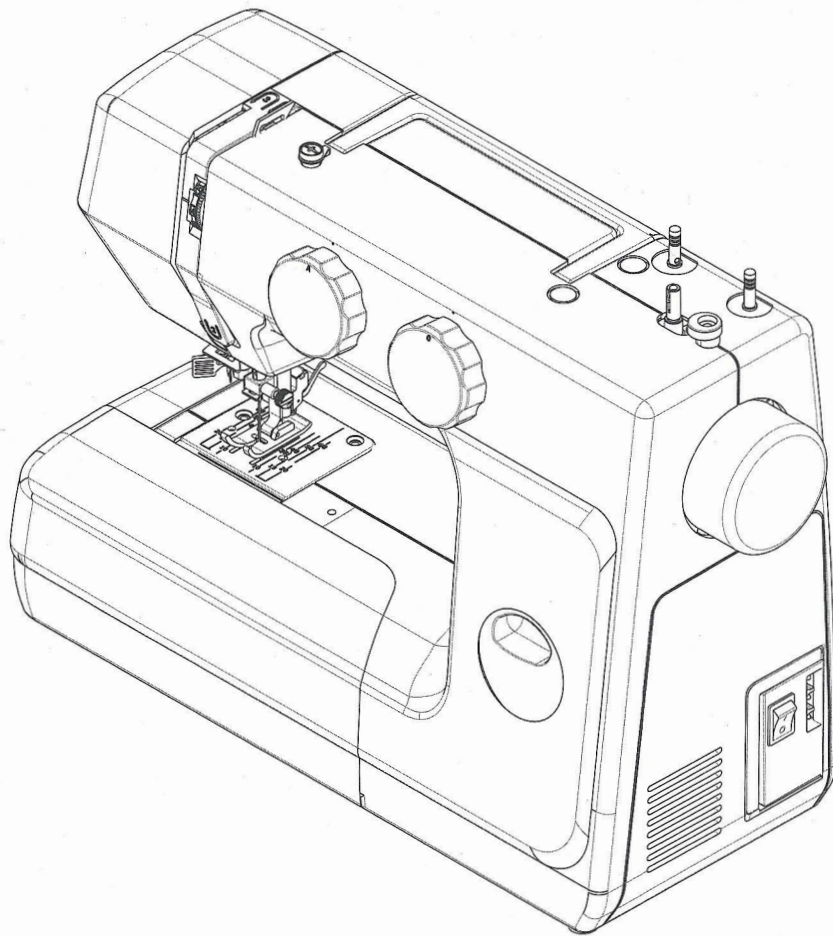

MODEL:989

ΣΗΜΑΝΤΙΚΕΣ ΟΔΗΓΙΕΣ ΑΣΦΑΛΕΙΑΣ

Όταν χρησιμοποιείτε ένα ηλεκτρική συσκευή, πρέπει πάντα να τηρούνται οι βασικές προφυλάξεις ασφαλείας, συμπεριλαμβανομένων των ακόλουθων.

Διαβάστε όλες τις οδηγίες πριν χρησιμοποιήσετε αυτή τη μηχανή ραπτικής.

ΚΙΝΔΥΝΟΣ - : -- Για να μειώσετε τον κίνδυνο ηλεκτροπληξίας:

1. Μην επιτρέπεται να χρησιμοποιείται ως παιχνίδι. Απαιτείται προσοχή όταν αυτή η μηχανή ραπτικής χρησιμοποιείται από ή κοντά σε παιδιά.
2. Αυτή η συσκευή μπορεί να χρησιμοποιηθεί από παιδιά ηλικίας 8 ετών και άνω και άτομα με μειωμένες φυσικές, αισθητηριακές ή πνευματικές δυνατότητες ή έλλειψη εμπειρίας και γνώσης, εφόσον έχουν λάβει επίβλεψη ή οδηγίες για τη χρήση της συσκευής με ασφαλή τρόπο και κατανοούν τους κινδύνους που εμπλέκονται. Τα παιδιά δεν πρέπει να παίζουν με τη συσκευή. Ο καθαρισμός και η συντήρηση από τον χρήστη δεν πρέπει να γίνονται από παιδιά χωρίς επίβλεψη.
3. Χρησιμοποιήστε αυτή τη μηχανή ραπτικής μόνο για την προβλεπόμενη χρήση όπως περιγράφεται σε αυτό το εγχειρίδιο. Χρησιμοποιήστε μόνο τα εξαρτήματα που συνιστά ο κατασκευαστής όπως περιλαμβάνονται σε αυτό το εγχειρίδιο.
4. Ποτέ μην λειτουργείτε αυτή τη μηχανή ραπτικής αν έχει κατεστραμμένο καλ

ώδιο ή βύσμα, αν δεν λειτουργεί σωστά, αν έχει πέσει ή έχει υποστεί ζημιά, ή αν έχει πέσει μέσα στο νερό. Επιστρέψτε τη μηχανή ραπτικής στον πλησιέστερο εξουσιοδοτημένο αντιπρόσωπο ή κέντρο εξυπηρέτησης για εξέταση, επισκευή, ηλεκτρική ή μηχανική ρύθμιση.

5. Ποτέ μην λειτουργείτε τη μηχανή ραπτικής αν είναι φραγμένες οι οπές αερισμού. Διατηρείτε τις οπές αερισμού της μηχανής ραπτικής και του ποδοδιακόπτη ελεύθερες από τη συσσώρευση τσόχας, σκόνης και χαλαρού υφάσματος.

6. Ποτέ μην ρίχνετε ή εισάγετε κάποιο αντικείμενο σε κάποια οπή.

7. Μην χρησιμοποιείτε στον υπαίθριο χώρο.

8. Μην λειτουργείτε όπου χρησιμοποιούνται αεροζόλ (σπρέι) ή όπου δίνεται οξυγόνο.

9. Για να αποσυνδέσετε, γυρίστε το διακόπτη στη θέση απενεργοποίησης ("Ο"), στη συνέχεια αφαιρέστε το βύσμα από την πρίζα.

10. Μην αποσυνδέετε τραβώντας το καλώδιο. Για να αποσυνδέσετε, πιάστ

ε το βύσμα, όχι το καλώδιο.

11. Κρατάτε τα δάχτυλα μακριά από όλα τα κινούμενα μέρη. Απαιτείται ιδιαίτερη προσοχή γύρω από τη βελόνα της μηχανής ραπτικής.

12. Ποτέ μην ράβετε με κατεστραμμένη πλάκα βελόνας καθώς αυτό μπορεί να προκαλέσει το σπάσιμο της βελόνας.

13. Μην χρησιμοποιείτε στραβές βελόνες.

14. Μην τραβάτε ή σπρώχνετε το ύφασμα κατά τη ραφή. Μπορεί να αποκλίνει τη βελόνα προκαλώντας το σπάσιμο της.

15. Απενεργοποιήστε τη μηχανή ραπτικής ("Ο") όταν κάνετε οποιεσδήποτε ρυθμίσεις στην περιοχή της βελόνας, όπως το νήμα της βελόνας, αλλάζοντας τη βελόνα, νηματώντας την καρούλα, ή αλλάζοντας το ποδαράκι, κλπ.

16. Αποσυνδέστε πάντα τη μηχανή ραπτικής από την ηλεκτρική πρίζα όταν αφαιρείτε καλύμματα, λιπαίνετε, ή όταν κάνετε οποιεσδήποτε άλλες ρυθμίσεις συντήρησης από τον χρήστη που αναφέρονται στο εγχειρίδιο οδηγιών.

17. Προσέξτε τα εξής για να αποφύγετε τραυματισμό:

--απενεργοποιήστε ή αποσυνδέστε τη συσκευή όταν την αφήνετε χωρίς επίβλεψη;

--αποσυνδέστε τη συσκευή πριν πραγματοποιήσετε συντήρηση.

CONTENTS

1. Η ΡΑΠΤΟΜΗΧΑΝΗ ΣΑΣ

Κύρια μέρη.....	2
Αξεσουάρ.....	3
Ρύθμιση της μηχανής σας.....	3
Καλώδιο ρεύματος/ποδοδιακόπτης.....	3
Διακόπτης Ρεύματος/Φωτός.....	3
Μετατροπή σε ραπτική ελεύθερου μπράτσου.....	4
Ανύψωση ποδαράκι.....	4
Μοχλός αντίστροφης ραφής.....	4
Πλάκα κεντήματος.....	4
Γραμμή οδηγός ραφής.....	5
Ρύθμιση πινιών καρούλας.....	5
Περίελιξη της καρούλας	5
Αφαίρεση ή αντικατάσταση της θήκης καρούλας	6
Νήμα στη θήκη καρούλας	6
Αλλαγή του ποδαράκι	6
Επισύναψη του οδηγού ραφής (προαιρετικό)	6
Νημάτωντας τη μηχανή	7
Διπλή βελόνα	7
Χρήση αυτόματου νηματωτή βελόνας	8
Προεξάρχον νήμα καρούλας	9
Ισορροπία της τάσης του πάνω νήματος	9
Ταμπέλα βελόνας, νήματος και υφάσματος	10
Αλλαγή της βελόνας	10
Ρυθμιστικό διαλογέα σχεδίων	11
Επιλογή σχεδίων διατάσεων ραφής	11
Διαλογέας μήκους ραφής	11
Χρήσιμες συμβουλές ραφής	12
2. ΧΡΗΣΙΜΕΣ ΡΑΦΕΣ	
Ευθεία ραφή.....	13
Ζιγκ ζαγκ ραφή	14
On_clock ραφή	14
Ραφή On_cdcdc	14
Ραφή Trikot	15
Ραφή τριπλής αντοχής	15
Ραφή κουμπιών	16
Ραφή κουμπόθυρας	17
Εφαρμογή φερμουάρ	18
Τυφλή ραφή	19

3. ΚΕΝΤΗΜΑΤΑ

Ραφή ShcII Tuck	20
Ραφές ελαστικότητας	20
Διακοσμητική Satin ραφή	21
Σμόκιν	21
Ραφή κουτί	22
Ελεύθερη ραφή	22

4. ΦΡΟΝΤΙΔΑ ΡΑΠΤΟΜΗΧΑΝΗΣ

Αποσυναρμολόγηση και Συναρμολόγηση	23
Καθαρισμός	24
Λίπανση της Μηχανής	24

5. ΠΡΟΒΛΗΜΑΤΑ

KNOWING YOUR SEWING MACHINE

Main parts

- 1 Διαλογέας μήκους ραφής
- 2 Κάλυμμα μάντα
- 3 Διαλογέας επιλογής σχεδίου
- 4 Διαλογέας ελέγχου τάσης νήματος
- 5 Μοχλός ανύψωσης νήματος
- 6 Οδηγός νήματος
- 7 Χειρολαβή μεταφοράς
- 8 Πινιά καρούλας
- 9 Τροχαλία
- 10 Κάλυμμα ιμάντα
- 11 Πρίζα συσκευής
- 12 Διακόπτης Ρεύματος
- 13 Μοχλός αντίστροφης ραφής
- 14 Μπροστινό κάλυμμα
- 15 Επέκταση τραπεζιού (Κουτί αξεσουάρ)
- 16 Στόπερ περιέλιξης καρούλας
- 17 Άξονας περιέλιξης καρούλας
- 18 Οδηγός νήματος περιέλιξης καρούλας
- 19 Ανύψωση ποδαράκι
- 20 Πίσω κάλυμμα

- 21 Αυτόματος νηματωτής βελόνας
- 22 Οδηγός νήματος νηματωτή βελόνας
- 23 Οδηγός νήματος μπάρας βελόνας
- 24 Βίδα ποδαράκι
- 25 Βελόνα
- 26 Ποδαράκι
- 27 Πλάκα βελόνας
- 28 Feed dogs
- 29 Κάτοχος ποδαράκι
- 30 Βίδα σφιγκτήρα βελόνας

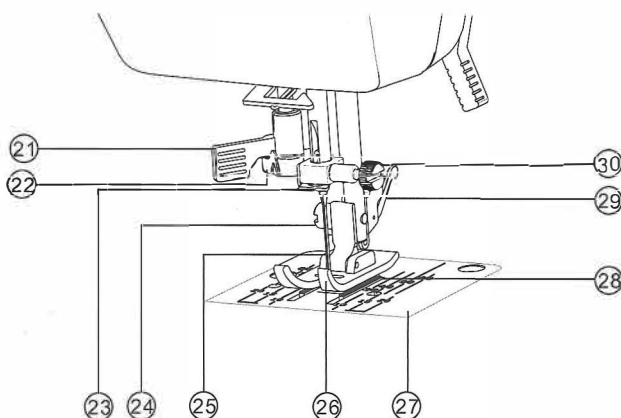
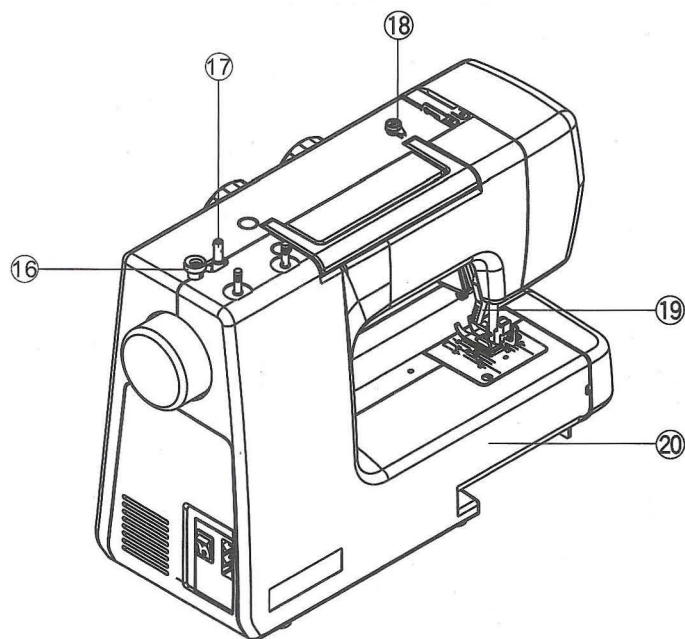
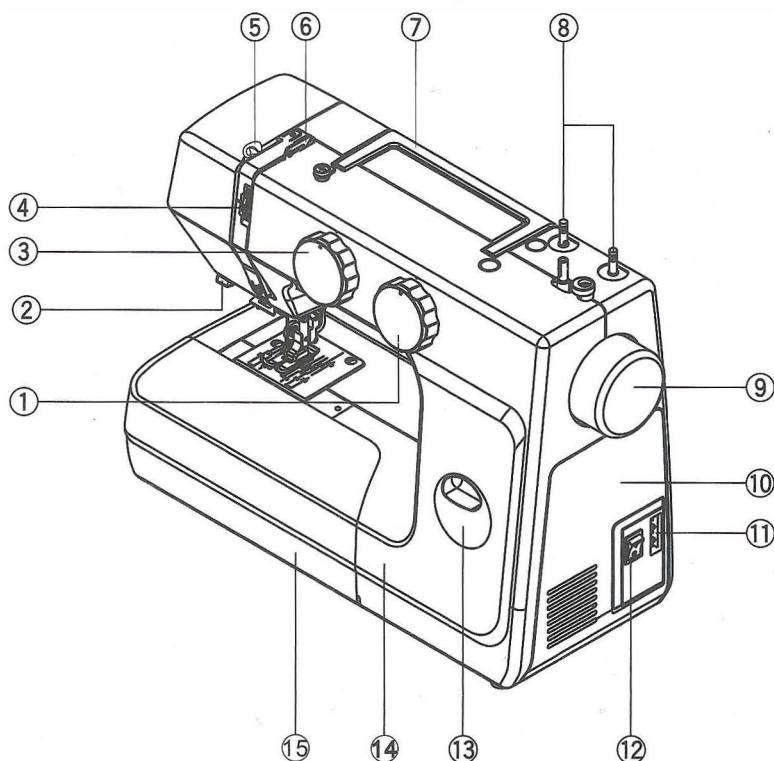

KNOWING YOUR SEWING MACHINE

Accessories

- 1.Μπομπίνα (3pcs)
- 2.Βελόνα 3 pcs Δίδυμη 1 pc
- 3.Κατσαβίδι
- 4.Πλάκα
5. Seam guide(optional)
- 6.Ripper/Brush
- 7 .Κουμπότρυπας ποδαράκι
8. Guide presser foot
- 9.Φερμουάρ ποδαράκι
10. Κουμπιού

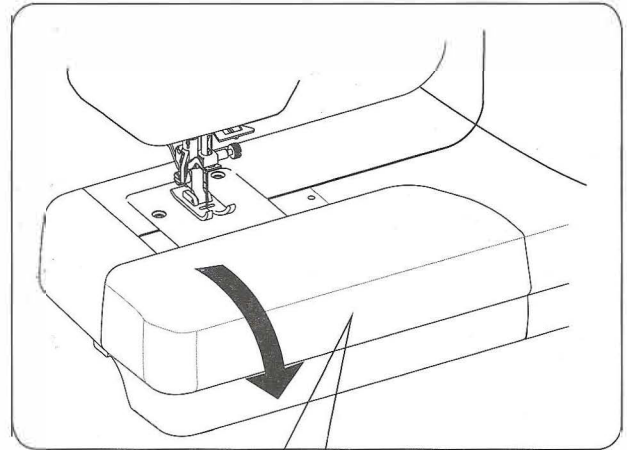

Το ποδαράκι που έρχεται με τη ραπτομηχανή σας ονομάζεται ποδαράκι ζιγκ-ζαγκ και θα χρησιμοποιηθεί για το μεγαλύτερο μέρος του ραψίματος σας.

Ρύθμιση της μηχανής σας

Βεβαιωθείτε ότι έχετε σκουπίσει οποιοδήποτε περίσσειμα λαδιού από την περιοχή της πλάκας βελόνας πριν χρησιμοποιήσετε τη μηχανή σας για πρώτη φορά.

Καλώδιο ρεύματος/ποδοδιακόπτης

Βεβαιωθείτε ότι η ραπτομηχανή είναι απενεργοποιημένη (ο διακόπτης τροφοδοσίας είναι στη θέση "Ο"), και στη συνέχεια συνδέστε το φως του καλωδίου τροφοδοσίας στην πρίζα της συσκευής και στην πρίζα του τοίχου σας.

Η ταχύτητα ραφής μπορεί να ποικίλει με τον ποδοδιακόπτη.

Όσο πιο δυνατά πιέζετε τον ελεγκτή, τόσο γρηγορότερα λειτουργεί η μηχανή.

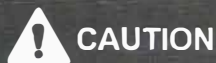
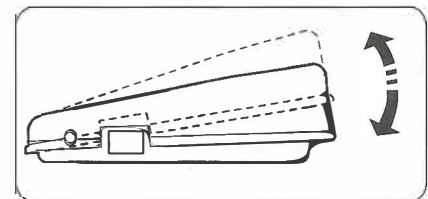
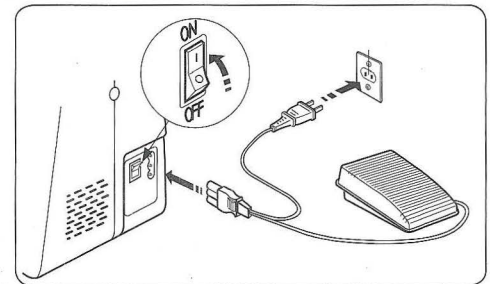
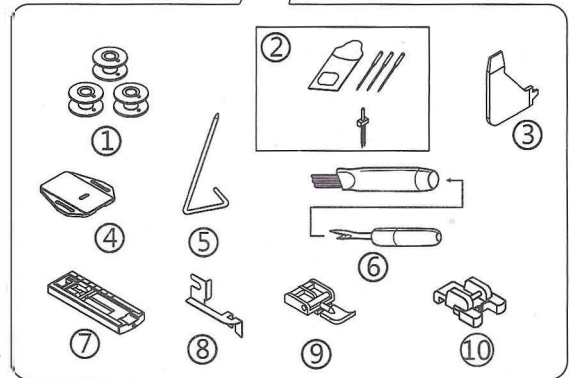

Αποσυνδέετε πάντα τη μηχανή από την παροχή ρεύματος αφαιρώντας το φως από την πρίζα του τοίχου.

Διακόπτης ρεύματος/φωτός

Η μηχανή σας δεν θα λειτουργήσει μέχρι να ενεργοποιηθεί ο διακόπτης ρεύματος/φωτός. Ο ίδιος διακόπτης ελέγχει τόσο το ρεύμα όσο και το φως.

Κατά την εξυπηρέτηση της μηχανής, ή την αλλαγή βελόνων, κλπ., η μηχανή πρέπει να αποσυνδεθεί από την παροχή ρεύματος.

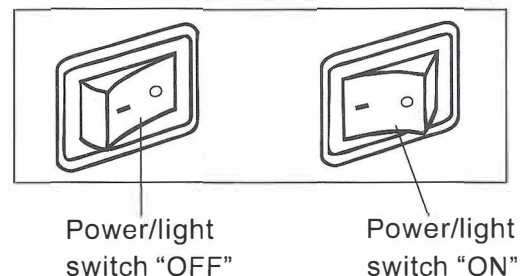

Power/light switch "OFF"

Power/light switch "ON"

KNOWING YOUR SEWING MACHINE

Μετατροπή σε ελεύθερη ραφή με μπράτσο

Η μηχανή σας μπορεί να χρησιμοποιηθεί είτε ως μοντέλο με επίπεδη βάση είτε ως μοντέλο με ελεύθερο μπράτσο.

Με το τραπεζάκι επέκτασης στη θέση του, παρέχει μια μεγάλη εργασιακή επιφάνεια ως ένα στάνταρ μοντέλο με επίπεδη βάση. Για να αφαιρέσετε το τραπεζάκι επέκτασης, κρατήστε το σθεναρά με και τα δύο χέρια και τραβήξτε το προς τα αριστερά όπως φαίνεται. Για να το αντικαταστήσετε, σύρετε το τραπεζάκι επέκτασης πίσω στη θέση του μέχρι να κάνει κλικ.

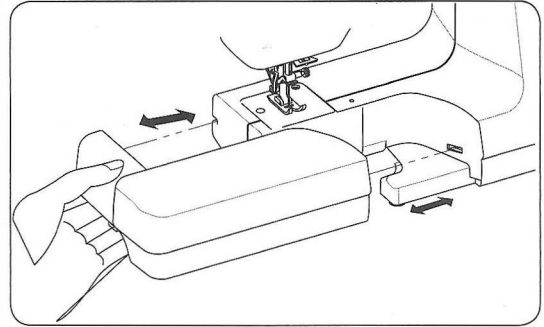

Με την αφαίρεση του τραπεζιού επέκτασης, η μηχανή μετατρέπεται σε ένα λεπτό μοντέλο με ελεύθερο μπράτσο για τη ραφή ρούχων για παιδιά, μανσέτες, πόδια παντελονιών και άλλα δύσκολα σημεία.

Ανυψωτής ποδαράκι

Υπάρχουν τρεις θέσεις για το ποδαράκι σας.

1. Χαμηλώστε το ποδαράκι για να ράψετε.
2. Ανυψώστε τον ανυψωτή στη μέση θέση για να εισάγετε ή να αφαιρέσετε ύφασμα.
3. Ανυψώστε το στην υψηλότερη θέση για να αλλάξετε το ποδαράκι ή να αφαιρέσετε παχύ ύφασμα.

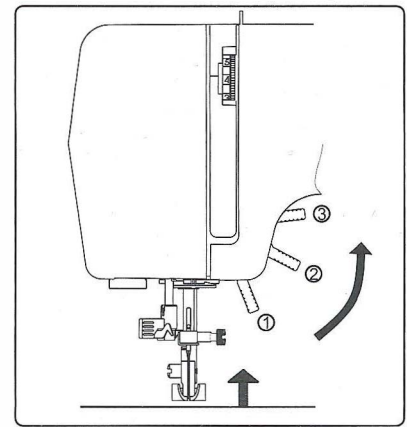

Μοχλός αντίστροφης ραφής

Όσο πιέζετε αυτό το κουμπί κατά τη διάρκεια της ραφής, η μηχανή θα τροφοδοτεί το ύφασμα προς τα πίσω.

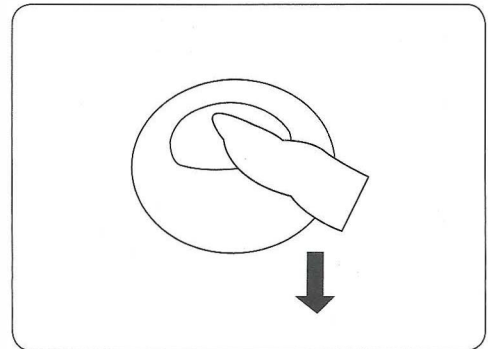

Πλάκα κεντήματος

Όταν ράβετε ελεύθερα ή ράβετε κουμπιά, εγκαταστήστε την πλάκα κεντήματος όπως φαίνεται στην εικόνα δεξιά.

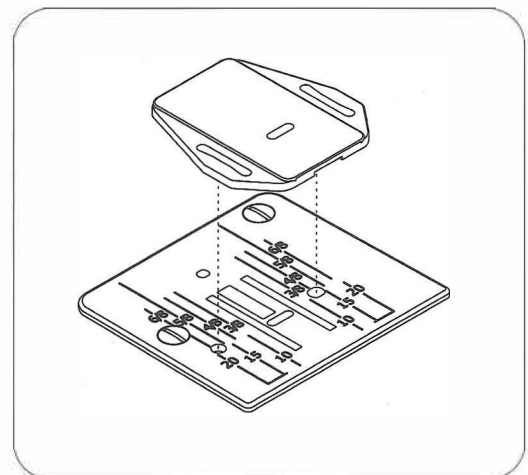

KNOWING YOUR SEWING MACHINE

Γραμμή οδηγού ραφής

Οι αριθμοί στην πλάκα βελόνας υποδεικνύουν την απόσταση μεταξύ της κεντρικής θέσης της βελόνας και της ενδεικτικής γραμμής. Οι αριθμοί μπροστά υποδεικνύονται σε χιλιοστά. Οι αριθμοί πίσω υποδεικνύονται σε ίντσες.

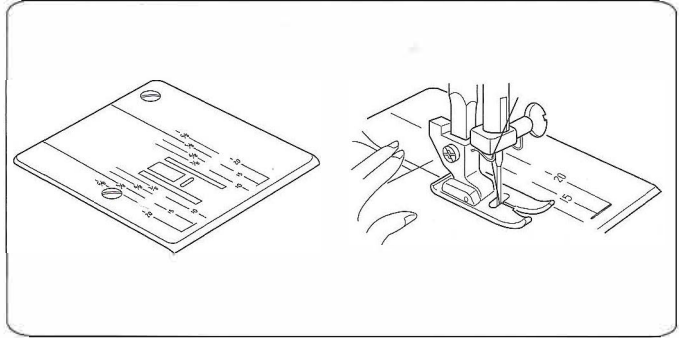

Ρύθμιση βάσης καρουλιού

Οι βάσεις καρουλιού χρησιμοποιούνται για να κρατούν το καρούλι νήματος προκειμένου να τροφοδοτηθεί το νήμα στη μηχανή. Για χρήση, τραβήξτε προς τα πάνω την βάση καρουλιού. Πιέστε προς τα κάτω για αποθήκευση.

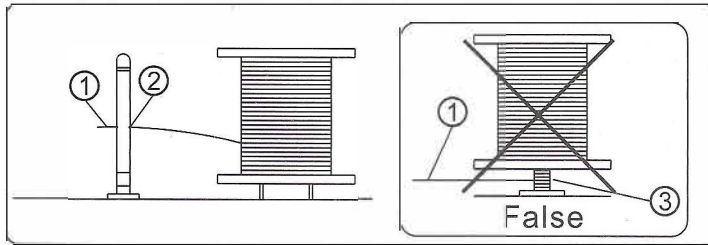
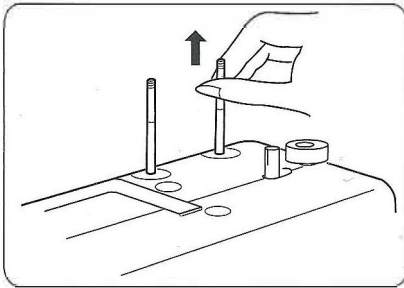

① Upper thread ② Hole ③ Tangle

NOTE: Σε περίπτωση που χρησιμοποιείτε νήμα που έχει τάση να μπερδεύεται γύρω από το καρούλι διαπεράστε το νήμα μέσα από το άνοιγμα της πινακς καρούλας, όπως φαίνεται. Το άνοιγμα πρέπει να είναι στραμμένο προς την καρούλα νήματος.

Τύλιξη του καρούλιου

1. Τοποθετήστε ένα καρούλι νήματος στην αριστερή βάση. Τραβήξτε το νήμα από το καρούλι και τοποθετήστε το μέσα από τον οδηγό νήματος, όπως φαίνεται στο σχήμα. Περάστε το άκρο του νήματος μέσα από την τρύπα του καρουλιού, όπως φαίνεται.
2. Πιέστε την άξονα του περιστροφέα καρουλιού προς την αριστερή θέση, αν δεν είναι ήδη εκεί. Τοποθετήστε το καρούλι στον άξονα του περιστροφέα καρούλας με το άκρο του νήματος να έρχεται από το επάνω μέρος της καρούλας. Πιέστε τον άξονα του περιστροφέα καρούλας προς τα δεξιά μέχρι να κάνει κλικ. Κρατήστε το άκρο του νήματος.
3. Εκκινήστε τη μηχανή. Η καρούλα θα σταματήσει αυτόματα να περιστρέφεται όταν γεμίσει πλήρως. Πιέστε τον άξονα προς τα αριστερά για να αφαιρέσετε την καρούλα και κόψτε το νήμα.

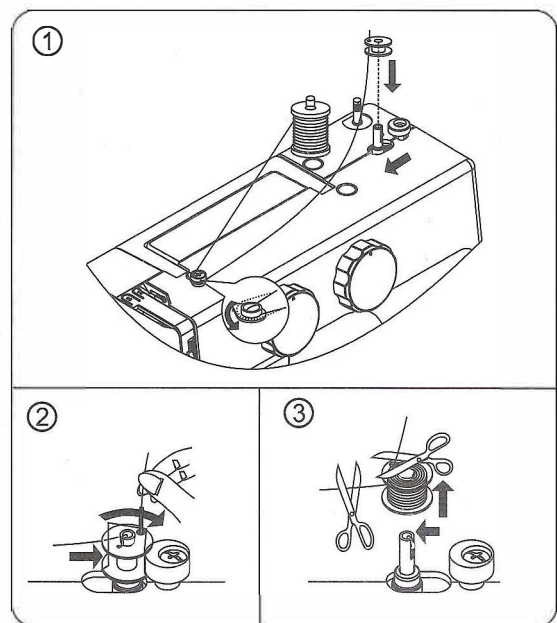

Αφαίρεση ή αντικατάσταση της θήκης καρούλας

1. Ανατρέξτε στη σελίδα 4 για να αφαιρέσετε το τραπεζάκι επέκτασης, ανυψώστε τη βελόνα περιστρέφοντας το χειροκίνητο ροδάκι προς εσάς, και στη συνέχεια ανοίξτε το κάλυμμα του shuttle.
2. Αφαιρέστε τη θήκη της καρούλας κρατώντας τη λαβή.
3. Κατά την εγκατάσταση της θήκης της καρούλας, το ακίδωμα στη θήκη πρέπει να ταιριάζει στην κενή χαραμάδα του shuttle race.

Βεβαιωθείτε ότι έχετε αποσυνδέσει την παροχή ρεύματος πριν λειτουργήσετε τη μηχανή.

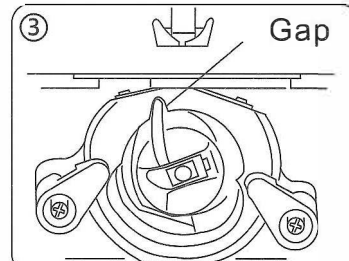
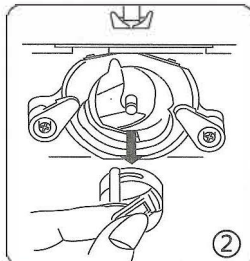
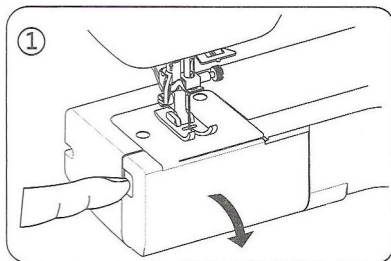

Τοποθέτηση της θήκης καρούλας

1. Τοποθετήστε την καρούλα στη θήκη καρούλας. Βεβαιωθείτε ότι το νήμα ξετυλίγεται προς την κατεύθυνση του βέλους.
2. Τραβήξτε το νήμα μέσα στην αυλακώσεως της υποδοχής της θήκης καρούλας.
3. Στη συνέχεια, τραβήξτε το νήμα κάτω από την ελατήριο τάσης και μέσα από το μάτι παράδοσης.

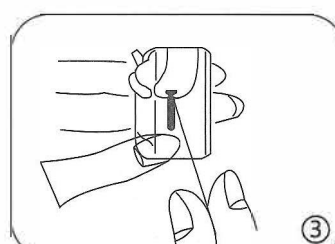
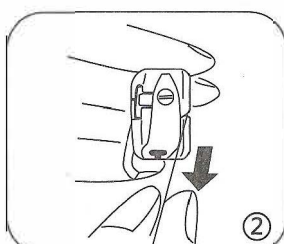

Αλλαγή του ποδαριού πρεσαρίσματος

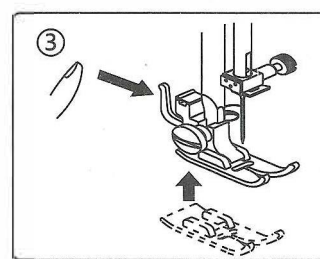
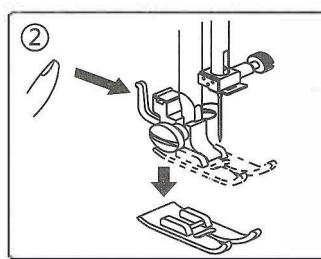
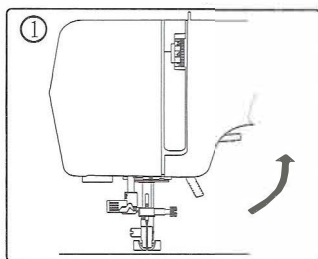

1. Στρέψτε το χειροκίνητο ροδάκι προς εσάς για να ανυψώσετε τη βελόνα στην υψηλότερη θέση της. Ανυψώστε το ποδαράκι πρεσαρίσματος.
2. Πιέστε τη λαβή στο πίσω μέρος του κατόχου ποδαριού πρεσαρίσματος. Το ποδαράκι πρεσαρίσματος θα αποσπαστεί.
3. Τοποθετήστε το ποδαράκι πρεσαρίσματος έτσι ώστε ο ακίδα στο ποδαράκι να βρίσκεται ακριβώς κάτω από την αυλάκωση του κατόχου. Χαμηλώστε τον κατόχο ποδαριού πρεσαρίσματος για να κλειδώσετε το ποδαράκι στη θέση του.

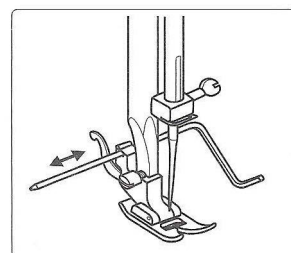

KNOWING YOUR SEWING MACHINE

Πέρασμα κλωστής

Ανυψώστε τον ανυψωτή νήματος στην υψηλότερη θέση του περιστρέφοντας το χειροκίνητο ροδάκι προς εσάς. Ανυψώστε το ποδαράκι πρεσαρίσματος.

Τοποθετήστε την καρούλα στην πιναία καρούλας όπως φαίνεται, με το νήμα να έρχεται από το πίσω μέρος της καρούλας.

1. Τραβήξτε το νήμα μέσα από τον οδηγό νήματος χρησιμοποιώντας και τα δύο χέρια.
 2. Τραβήξτε το νήμα προς τα κάτω στην περιοχή τάσης και γύρω από τον κατόχου της ελέγχου της ελατηρίου.
 3. Τραβήξτε προς τα πάνω και περάστε το μέσα από τον ανυψωτή νήματος από δεξιά προς αριστερά.
 4. Στη συνέχεια, τραβήξτε το νήμα προς τα κάτω και εισαγάγετέ το στον κάτω οδηγό νήματος.
 5. Μην πλοκάρετε το νήμα στη διπλή ελατηριακή βάση.
 6. Τραβήξτε το νήμα προς τα κάτω και εισαγάγετέ το στον οδηγό νήματος της βελόνας.
 7. Περάστε το νήμα από το μάτι της βελόνας από τη μπροστινή πλευρά προς την πίσω πλευρά.
- Σημείωση:** Κόψτε το άκρο του νήματος με αιχμηρο ψαλίδι.

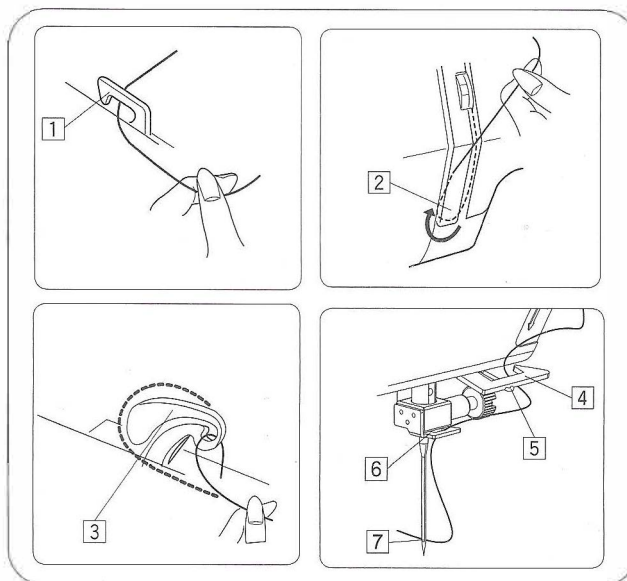
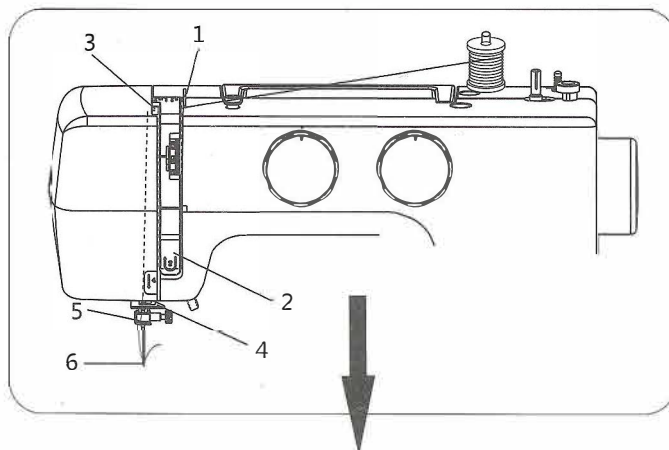

Δίδυμη βελόνα

Πέρασμα

1. Περάστε την αριστερή βελόνα ακολουθώντας τον ίδιο τρόπο ενσπείρωσης όπως για μονή βελόνα από το βήμα ένα έως το βήμα τέσσερα, και στη συνέχεια κρατήστε το νήμα στη διπλή ελατηριακή βάση όπως σημείο 5 στην εικόνα δεξιά. Τραβήξτε το νήμα προς τα κάτω και εισαγάγετέ το στον οδηγό νήματος της βελόνας 6. Τέλος, ενσπείρωστε το νήμα στο μάτι της αριστερής βελόνας από την μπροστινή πλευρά προς την πίσω πλευρά.
2. Περάστε τη δεξιά βελόνα ακολουθώντας τον ίδιο τρόπο ενσπείρωσης όπως για μονή βελόνα από το βήμα ένα έως το βήμα επτά.

Σημείωση: Βεβαιωθείτε ότι περάσατε την αριστερή βελόνα.

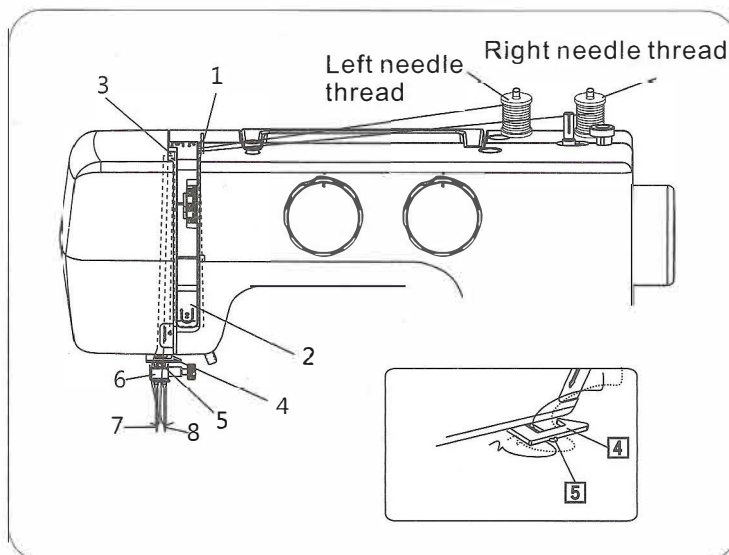

Περάστε πρώτα το νήμα της αριστερής βελόνας, και στη συνέχεια περάστε το νήμα της δεξιάς βελόνας. Τοποθετήστε την καρούλα νήματος στην βάση καρούλας, βεβαιωθείτε ότι το αριστερό νήμα θα τρέξει αντίθετα προς την κίνηση των δεικτών του ρολογιού, ενώ το δεξιό νήμα θα τρέξει προς την κίνηση των δεικτών του ρολογιού.

KNOWING YOUR SEWING MACHINE

Χρήση αυτόματου περάσματος βελόνας.

Ανυψώστε τη βελόνα στην υψηλότερη θέση της περιστρέφοντας το χειροκίνητο ροδάκι προς εσάς.

1. Κρεμάστε το νήμα στον οδηγό νήματος όπως φαίνεται στο σχήμα.
2. Τραβήξτε προς τα κάτω τη λαβή ενώ κρατάτε το άκρο του νήματος.
3. Περιστρέψτε τη λαβή προς το πίσω μέρος της μηχανής.
4. Καθοδηγήστε το νήμα στο κρεμασμένο άκρο και τραβήξτε το νήμα προς τα πάνω.
5. Επιστρέψτε τη λαβή και η βελόνα θα ενσπείρωθει αυτόματα.
6. Αφήστε τη λαβή και τραβήξτε το νήμα μακριά από εσάς.

Σημείωση: Για ομαλό πέραςμα, συνιστάται να επιλέγετε την ευθεία ραφή κατά τη χρήση του περάσματος νήματος βελόνας.

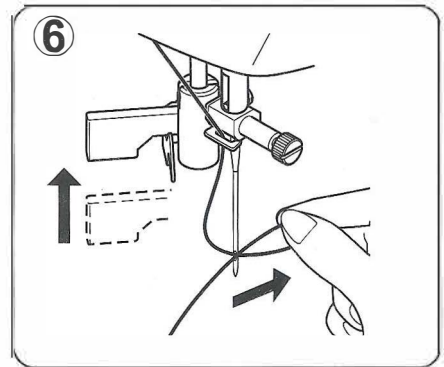
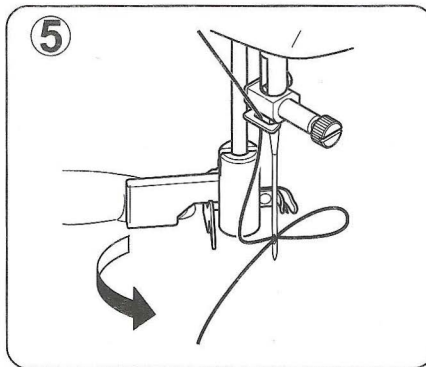
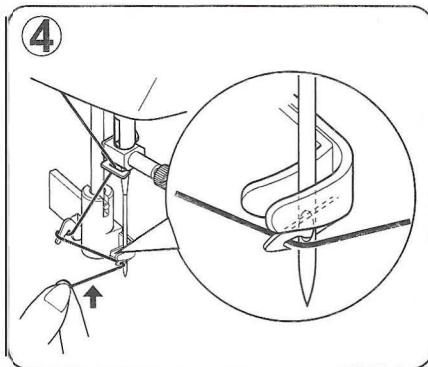
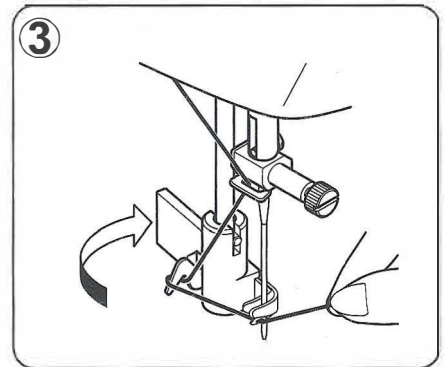
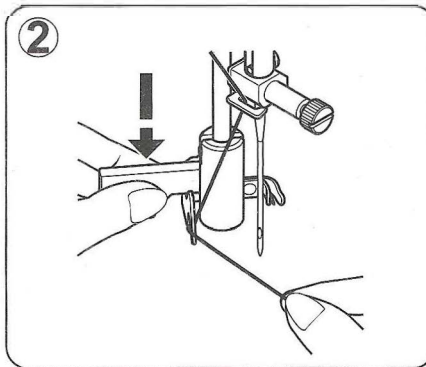
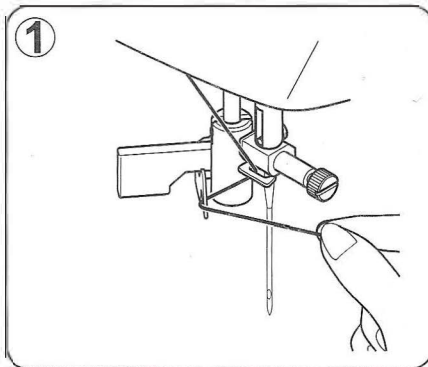

Σημείωση: Ο αυτόματος περαστής νήματος βελόνας ισχύει μόνο για το ποδαράκι πρεσαρίσματος ζιγκ-ζαγκ. Ο αυτόματος ενσπείρωτης νήματος βελόνας δεν μπορεί να χρησιμοποιηθεί για διπλή βελόνα.

KNOWING YOUR SEWING MACHINE

Επισύρτε το νήμα της καρούλας.

1. Ανυψώστε το ποδαράκι πρεσαρίσματος και κρατήστε το νήμα της βελόνας ελαφρά με το αριστερό σας χέρι.
2. Στρέψτε το χειροκίνητο ροδάκι αργά προς εσάς με το δεξί σας χέρι μέχρι η βελόνα να κατέβει και συνεχίστε να γυρίζετε το χειροκίνητο ροδάκι μέχρι ο ανυψωτής νήματος να βρίσκεται στην υψηλότερη θέση του.
- Ελαφρά επισύρτε το νήμα της βελόνας σχηματίζοντας έναν βρόχο με το νήμα της καρούλας.
3. Τραβήξτε 1 εκ. (6 ίντσες) από κάθε νήμα προς τα πίσω και κάτω από το ποδαράκι πρεσαρίσματος.

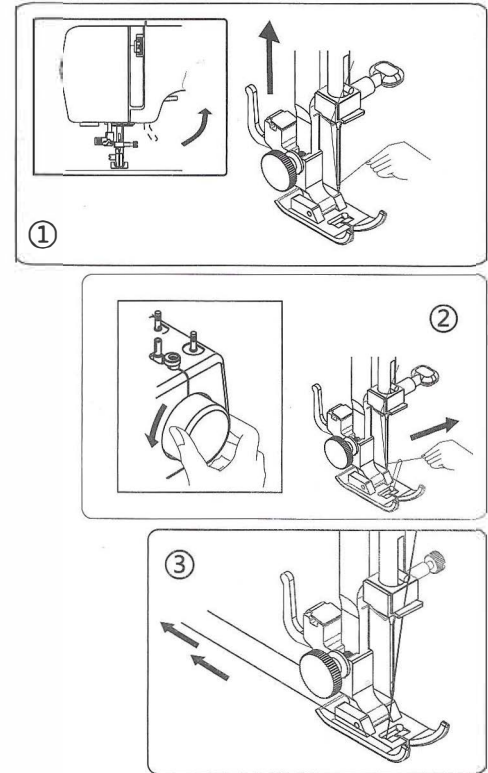

Ρύθμιση της έντασης του επάνω νήματος.

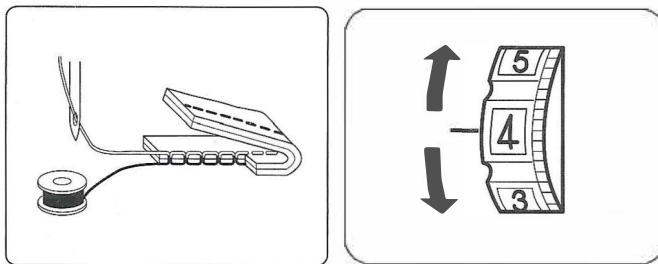

Το επάνω νήμα και το νήμα της καρούλας πρέπει να αλληλοκλείονται στο κέντρο των δύο στρωμάτων υφάσματος σε ευθείες ραφές. Ρυθμίστε τον επιθυμητό αριθμό στον δίσκο τάσης νήματος στην αντίστοιχη ενδεικτική σήμανση.

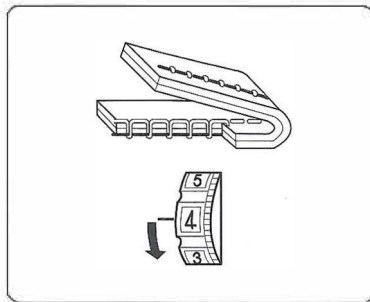

Σφίξτε την ένταση του νήματος της βελόνας μετακινώντας τον δίσκο σε ένα υψηλότερο αριθμό.

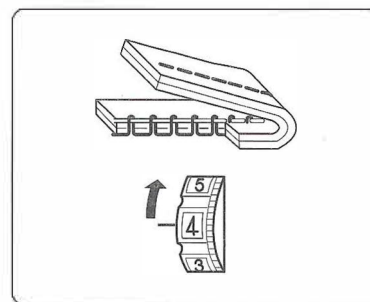

Χαλαρώστε την ένταση του νήματος της βελόνας μετακινώντας τον δίσκο σε ένα χαμηλότερο αριθμό.

Σημείωση: Για να αποκτήσετε καλύτερες ραφές ζιγκ-ζαγκ, η ένταση του επάνω νήματος πρέπει να είναι ελαφρώς ασθενέστερη από την ένταση του νήματος της καρούλας. Αυτό σημαίνει ότι το επάνω νήμα πρέπει να εμφανίζεται ελαφρώς στην αντίθετη πλευρά του υφάσματος, αλλά το νήμα της καρούλας δεν πρέπει να εμφανίζεται στην επάνω πλευρά του υφάσματος.

KNOWING YOUR SEWING MACHINE

Πίνακας βελόνας, νήματος και υφάσματος

Το ύφασμά σας θα καθορίσει την επιλογή της βελόνας και του νήματος. Ο παρακάτω πίνακας είναι ένας πρακτικός οδηγός για την επιλογή βελόνας και νήματος. Ανατρέξτε πάντα σε αυτόν πριν από ένα νέο ραπτικό έργο. Και βεβαιωθείτε ότι χρησιμοποιείτε το ίδιο μέγεθος και τον ίδιο τύπο νήματος στην καρούλα και στην επάνω πλευρά του νήματος.

ΤΥΠΟΣ	ΥΦΑΣΜΑ	ΕΙΔΟΣ	ΜΕΓΕΘΟΣ
Light Weight	Κρεπ ντε σην, Μουσελίνα, Νυχτερίδα, Ζορζέτα, Τρίκο.	Μετάξι, Λεπτό Βαμβάκι, Λεπτό Συνθετικό, Λεπτό Βαμβακερό Πολυεστέρα.	9 ή 11
Medium Weight	Λινό, Βαμβάκι, Πικέ, Σέργι, Διπλό Πλεκτό, Περκάλ.	50 Silk, 50~80 Cotton, 50~60 Synthetic, 50~60 Cotton Covered Polyester.	11 ή 14
Heavy Weight	Τζιν, Τουήντ, Γκαμπαρντίνα, Επένδυση, Υφάσματα κουρτίνας και επίπλωσης.	50 Silk, 40~50 Cotton, 40~50 Synthetic, 40~50 Cotton Covered Polyester.	14 ή 16



CAUTION

Αποσυνδέστε πάντα τη μηχανή από την παροχή αποσυνδέοντας το φως από την πρίζα του τοίχου.

Αλλαγή της βελόνας.

1. Ανυψώστε τη βελόνα περιστρέφοντας το χειροκίνητο ροδάκι προς εσάς και χαμηλώστε το ποδαράκι πρεσαρίσματος.
2. Περιστρέψτε το βίδωμα του σφικτήρα της βελόνας προς εσάς (αντιωρολογιακά) για να χαλαρώσετε τη βελόνα.
3. Αφαιρέστε τη βελόνα από το σφικτήρα.
4. Εισάγετε τη νέα βελόνα στο σφικτήρα της βελόνας με την επίπεδη πλευρά μακριά από εσάς.
5. Κατά την εισαγωγή της βελόνας στο σφικτήρα, πιέστε την όσο πιο πάνω μπορείτε.
6. Σφίξτε το βίδωμα του σφικτήρα με το κατσαβίδι δεξιόστροφα με σταθερότητα.

Χρήσιμη Συμβουλή: Τοποθετώντας ένα κομμάτι ύφασματος κάτω από το ποδαράκι πρεσαρίσματος και αφήνοντας το ποδαράκι να κατέβει καθιστά ευκολότερη την αλλαγή της βελόνας και αποτρέπει την πτώση της βελόνας στην υποδοχή της βελόνας.

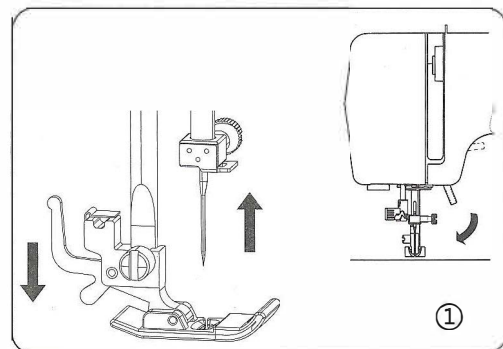

* Check you needles frequently for barbed or blunted points. Snags and runs in knits, fine silks and silk-like fabrics are permanent and are almost always caused by damaged needle.

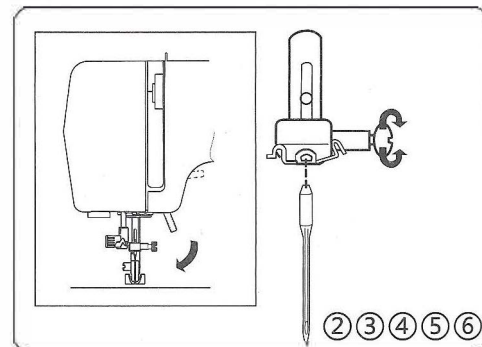

KNOWING YOUR SEWING MACHINE

Επιλογέας Σχεδίων

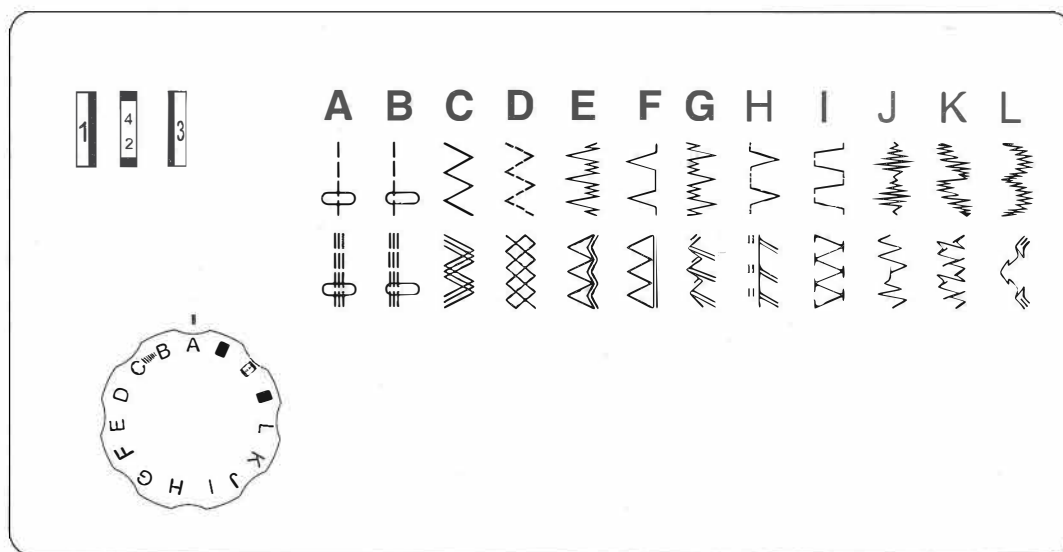

Ανυψώστε τη βελόνα πάνω από το ύφασμα και επιλέξτε το επιθυμητό σχέδιο στο σημείο ρύθμισης περιστρέφοντας τον επιλογέα σχεδίου.

Επιλογή μοτίβων ελαστικής ραφής.

Όταν ράβετε ελαστικό ύφασμα, ρυθμίστε τον δίσκο μήκους ραφής στο "SS".

Όταν οι προώθησης προς τα εμπρός και προς τα πίσω αποκτούν ανισορροπία ανάλογα με τον τύπο του υφάσματος, διορθώστε το χέρι ως εξής.

Όταν τα μοτίβα συμπιέζονται, διορθώστε το περιστρέφοντας το διακόπτη προς το "+".

Όταν τα μοτίβα επεκτείνονται, διορθώστε το περιστρέφοντας το διακόπτη προς το "-".

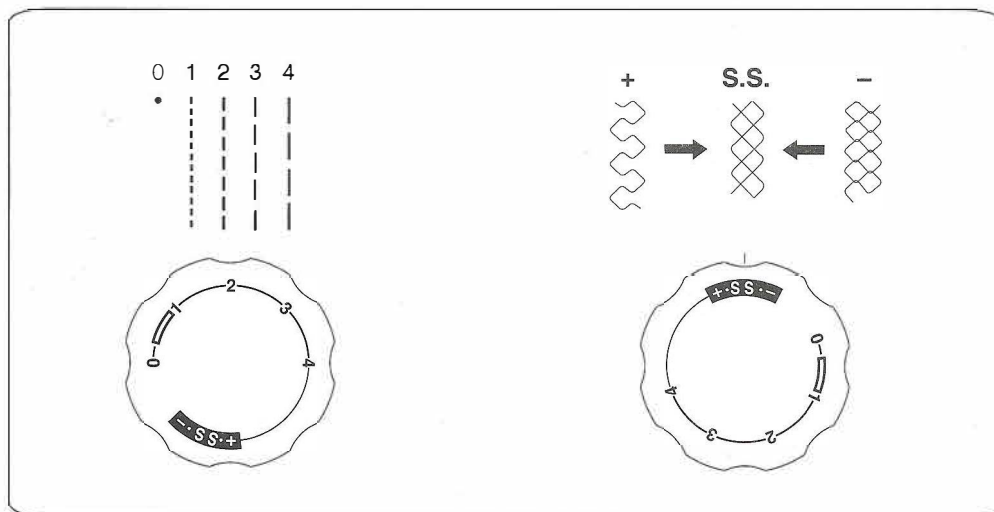

Μοχλός μήκους ραφής.

Όσο υψηλότερος είναι ο αριθμός, τόσο μεγαλύτερο είναι το μήκος της ραφής. Μπορείτε να επιλέξετε το κατάλληλο μήκος ραφής για τα περισσότερα υφάσματα.

KNOWING YOUR SEWING MACHINE

Χρήσιμες συμβουλές ραψίματος.

Περιγράφονται παρακάτω διάφοροι τρόποι για να επιτευχθούν καλύτερα αποτελέσματα ραψίματος. Ανατρέξτε σε αυτές τις συμβουλές κατά το ράψιμο.

1. Δοκιμαστικό ράψιμο.

Χρησιμοποιήστε διαφορετικό πλάτος και μήκος ραφής για το δοκιμαστικό ράψιμο. Όταν τελειώσετε, επιλέξτε το πιο καλό αισθητικά πλάτος και μήκος ραφής για το σωστό ράψιμο.

Για το δοκιμαστικό ράψιμο, χρησιμοποιήστε ένα κομμάτι υφάσματος και νήμα που είναι ίδια με αυτά που θα χρησιμοποιηθούν για το έργο σας και ελέγξτε την ένταση του νήματος και το μήκος και το πλάτος της ραφής. Επειδή τα αποτελέσματα διαφέρουν ανάλογα με τον τύπο της ραφής και τον αριθμό των στρωμάτων υφάσματος που ράβονται, εκτελέστε το δοκιμαστικό ράψιμο με τις ίδιες συνθήκες που θα χρησιμοποιηθούν για το έργο σας..

2. Αλλαγή κατεύθυνσης ραψίματος.

Σταματήστε τη μηχανή και περιστρέψτε το χειροκίνητο ροδάκι προς εσάς για να κατεβάσετε τη βελόνα στο ύφασμα. Ανυψώστε το ποδαράκι πρεσαρίσματος.

Περιστρέψτε το ύφασμα γύρω από τη βελόνα για να αλλάξετε την κατεύθυνση του ραψίματος όπως επιθυμείτε. Χαμηλώστε το ποδαράκι πρεσαρίσματος και συνεχίστε το ράψιμο.

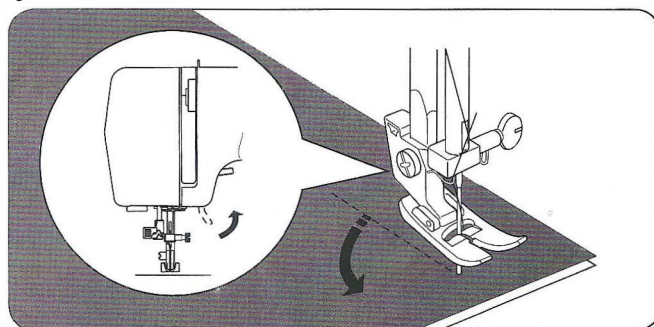

3. Ράψιμο καμπυλών.

1) Διακόψτε το ράψιμο και στη συνέχεια αλλάξτε ελαφρώς την κατεύθυνση του ραψίματος για να ράψετε γύρω από την καμπύλη.

2) Όταν ράβετε κατά μήκος μιας καμπύλης χρησιμοποιώντας μια ραφή ζιγκ-ζαγκ, επιλέξτε ένα μικρότερο μήκος για να πάρετε μια πιο λεπτή ραφή.

4. Ράψιμο χοντρών υφασμάτων.

Αν το ύφασμα δεν χωράει κάτω από το ποδαράκι πρεσαρίσματος.

Ανυψώστε ακόμα περισσότερο το ποδαράκι πρεσαρίσματος για να φτάσει στην υψηλότερη θέση του. Στη συνέχεια, τροφοδοτήστε το ύφασμα κάτω από το ποδαράκι πρεσαρίσματος. (Ανατρέξτε στη σελίδα 4 για να ανυψώσετε το ποδαράκι πρεσαρίσματος.)

5. Ράψιμο ελαστικών υφασμάτων ή υφασμάτων που προκαλούν εύκολα παραλείψεις ραφής.

Χρησιμοποιήστε βελόνα με στρογγυλή κεφαλή και μεγαλύτερο μήκος ραφής. Εάν είναι απαραίτητο, προσθέστε ένα φύλλο επένδυσης κάτω από το ύφασμα για καλύτερο ράψιμο.

6. Ράψιμο λεπτών υφασμάτων ή μεταξωτών υφασμάτων.

Όταν ράβετε λεπτά υφάσματα ή μεταξωτά υφάσματα, η ραφή μπορεί να αποκλίνει από τη σωστή κατεύθυνση ή να μην μπορεί να τροφοδοτήσει σωστά το ύφασμα. Αν συμβεί αυτό, προσθέστε ένα φύλλο επένδυσης κάτω από το ύφασμα για καλύτερο ράψιμο.

7. Ράψιμο ελαστικών υφασμάτων.

Αρχικά, πλεκτήστε το κομμάτι υφάσματος μαζί και στη συνέχεια ράψτε χωρίς να τραβάτε το ύφασμα.

8. Ράψιμο σε ελεύθερο βραχίονα.

Όταν ράβετε σωληνοειδή ύφασμα ή μέρος που δεν μπορεί να φτάσει, χρησιμοποιήστε τη λειτουργία ραψίματος σε ελεύθερο βραχίονα (Για λεπτομέρειες, ανατρέξτε στη σελίδα 4).

UTILITY STITCHES

Ραφή ευθεία.

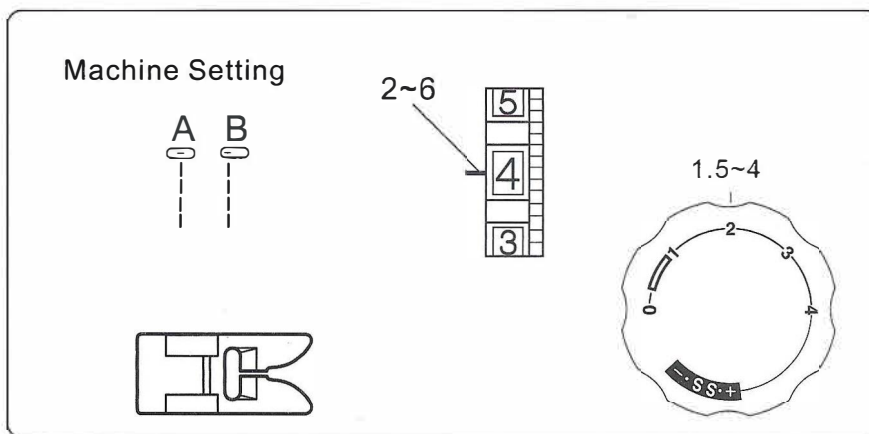

Ανυψώστε το ποδαράκι πρεσαρίσματος και τοποθετήστε το ύφασμα δίπλα σε μια γραμμή οδηγού ραφής στην πλάκα βελόνας.

Κατεβάστε τη βελόνα στο ύφασμα.

Κατεβάστε το ποδαράκι πρεσαρίσματος και ευθυγραμμίστε το νήμα προς το πίσω μέρος. Πιέστε το ποδοκίνητρο.

Καθοδηγήστε απαλά το ύφασμα κατά μήκος της γραμμής οδηγού, επιτρέποντας στο ύφασμα να τροφοδοτείται από μόνο του.

Για τη στερέωση των άκρων των ραφών, πιέστε το κουμπί αντίστροφης ραφής και ράψτε μερικές αντίστροφες ραφές.

Ανυψώστε το ποδαράκι πρεσαρίσματος και αφαιρέστε το ύφασμα, σέρνοντας τα νήματα προς το πίσω.

Τα νήματα κόβονται στον κατάλληλο μήκος για να ξεκινήσετε την επόμενη ραφή.

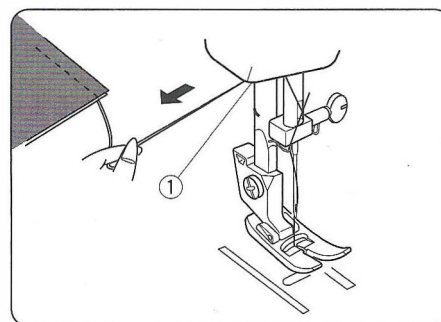
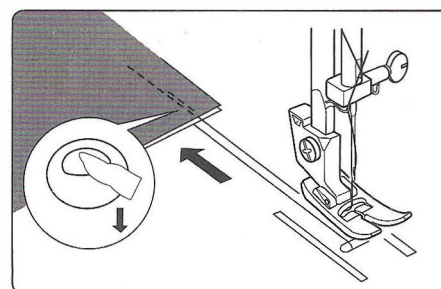
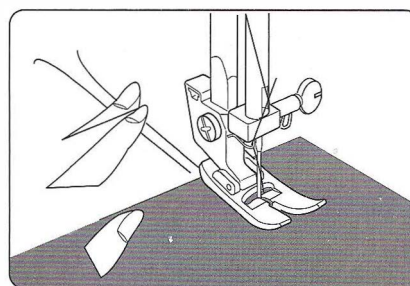

UTILITY STITCHES

Ραφή ζιγκ-ζαγκ.

Η απλή ραφή ζιγκ-ζαγκ χρησιμοποιείται ευρέως για τον κλείσιμο των άκρων, το ράψιμο κουμπιών κ.λπ.

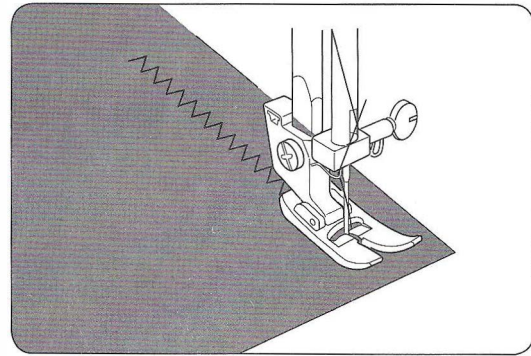
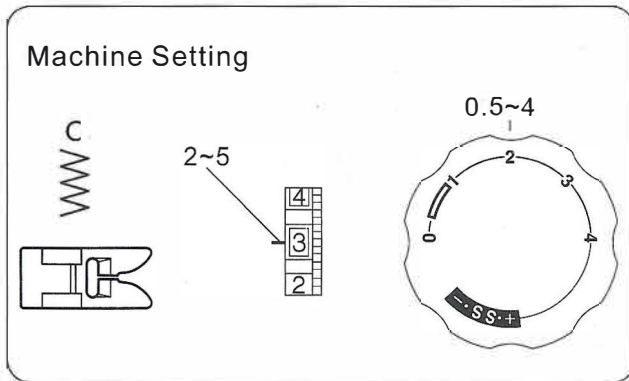

Ραφή overlock.

Αυτός ο τύπος ραφής χρησιμοποιείται στην ανεπεξέργαστη άκρη των ραφών για να αποτρέψει το ξεφτίσιμο των υφασμάτων.

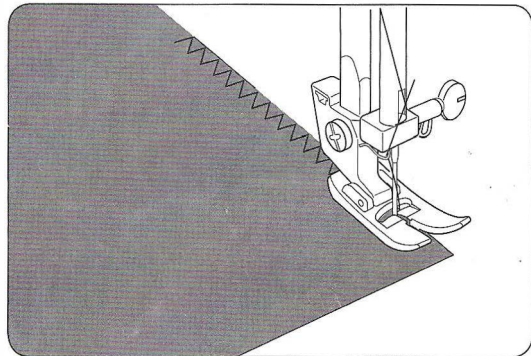
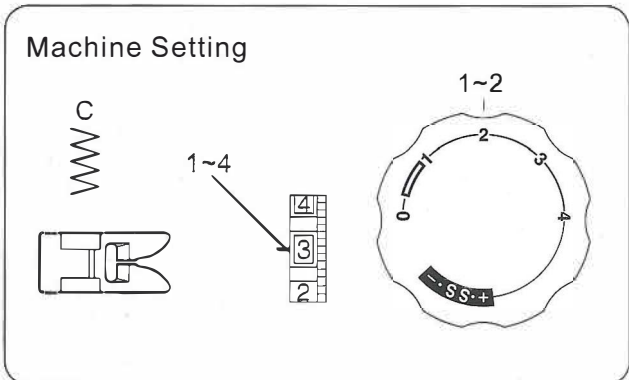

Ραφή overedge.

Η ραφή overedge θα είναι πιο επιτυχημένη όταν οι δεξιές ραφές της ζιγκ-ζαγκ πέφτουν ελαφρώς εκτός της άκρης του υφάσματος.

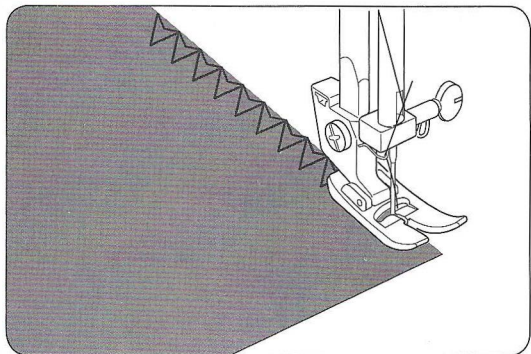
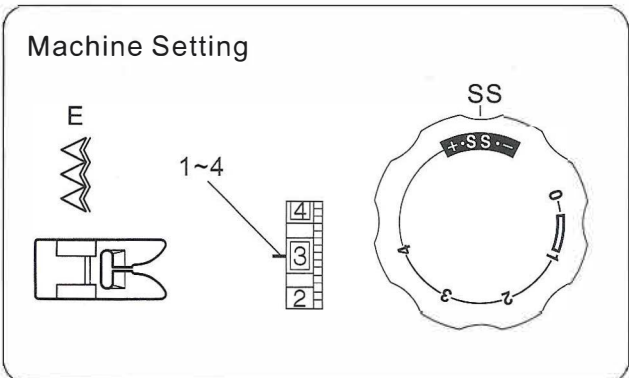

UTILITY STITCHES

Ραφή τρίκο.

Τοποθετήστε το ύφασμα κάτω από το ποδαράκι πρεσαρίσματος έτσι ώστε η άκρη να βρίσκεται ελαφρώς μέσα στη δεξιά πλευρά του ποδαριού. Καθοδηγήστε το έργο έτσι ώστε οι δεξιές ραφές να πέφτουν στην άκρη του υφάσματος.

Machine Setting

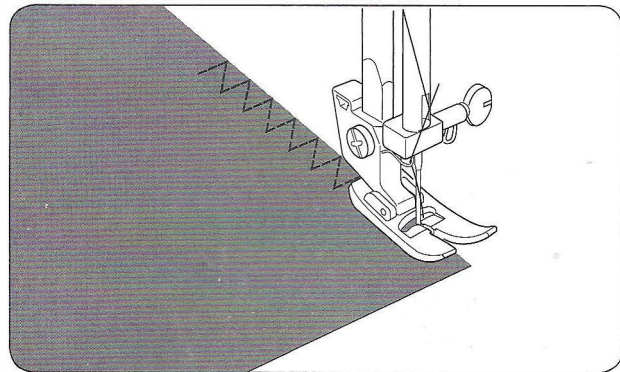
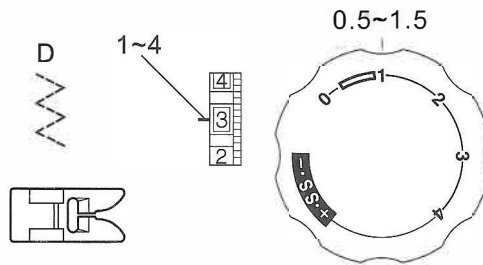

Ραφή τριπλής αντοχής.

Η ραφή γίνεται με δύο ραφές προς τα εμπρός και μία ραφή προς τα πίσω, δημιουργώντας μια ραφή που δεν ξεφτίζει εύκολα. Τα ενδύματα πρέπει να επαληθεύονται με προσωρινές ραφές πριν από τη ραφή.

Machine Setting

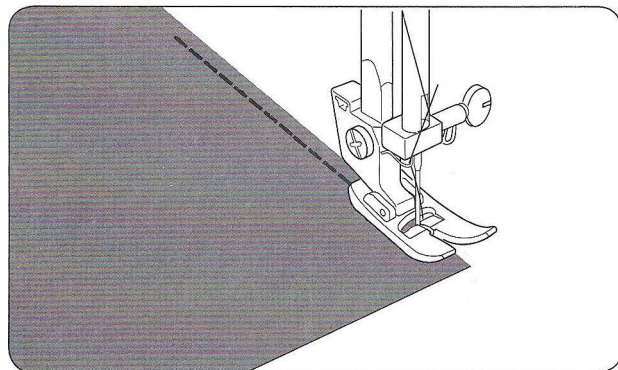
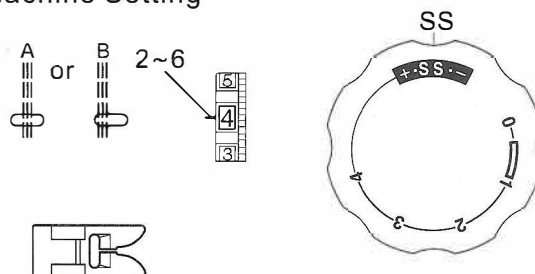

UTILITY STITCHES

Κουμπί

Machine Setting

C~B

1~3

Τοποθετήστε την πλάκα κέντησης.

*You do not have to adjust the stitch length dial.

*Δεν χρειάζεται να ρυθμίσετε τον διακόπτη μήκους της ραφής.

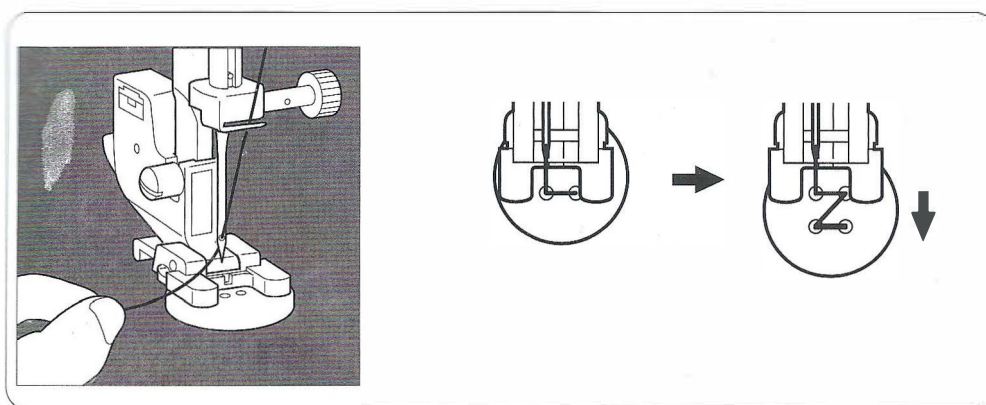
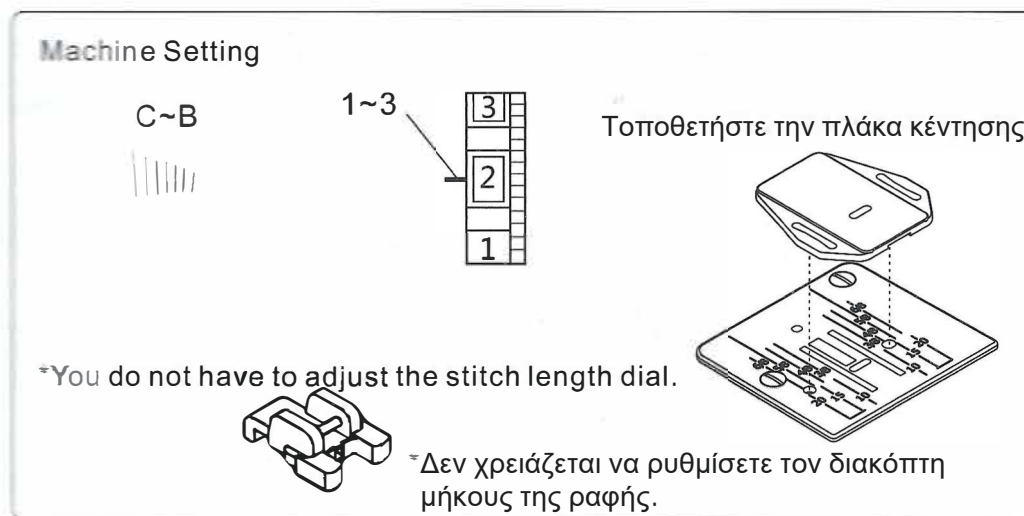

- P** Τοποθετήστε το ύφασμα και το κουμπί κάτω από το ποδαράκι πρεσαρίσματος.
h Κατεβάστε το ποδαράκι πρεσαρίσματος. Γυρίστε το χειροτροχό για να βεβαιωθείτε ότι η
w βελόνα περνάει καθαρά από τις αριστερές και δεξιές οπές του κουμπιού. Ρυθμίστε το πλάτος αν είναι απαραίτητο. Ράψτε 10 ραφές από άκρη σε άκρη.

Όταν τοποθετείτε κουμπιά με τέσσερις τρύπες, πρώτα ράψτε τις δύο τρύπες που βρίσκονται πλησιέστερα σε εσάς. Στη συνέχεια, μετακινήστε το κουμπί έτσι ώστε η βελόνα να περνάει από τις δύο τρύπες προς το πίσω μέρος της ραπτομηχανής και ράψτε τις με τον ίδιο τρόπο.

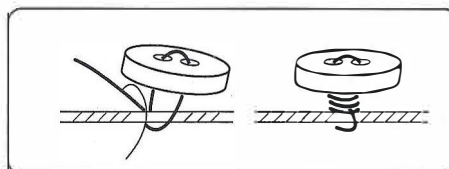

Για να καθαρίσετε το νήμα, κόψτε το ανώτερο νήμα με 25 εκατοστά περισσότερο, τυλίξτε το γύρω από το νήμα μεταξύ του κουμπιού και του υφάσματος, και στη συνέχεια δέστε το σφιχτά.

UTILITY STITCHES

Κουμπότρυπα

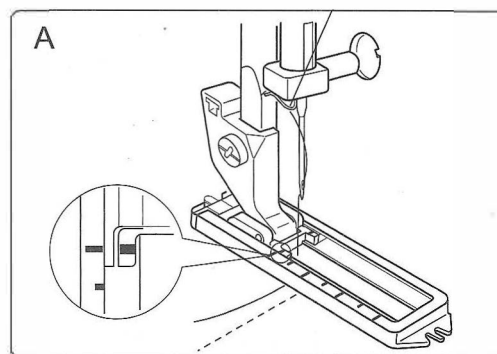
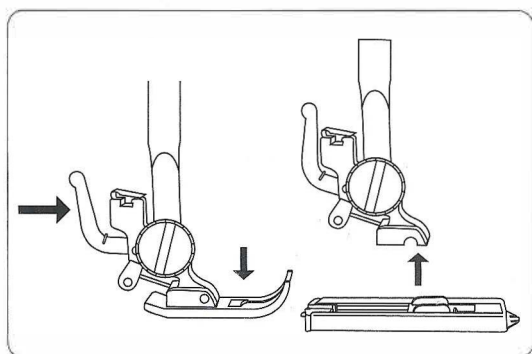
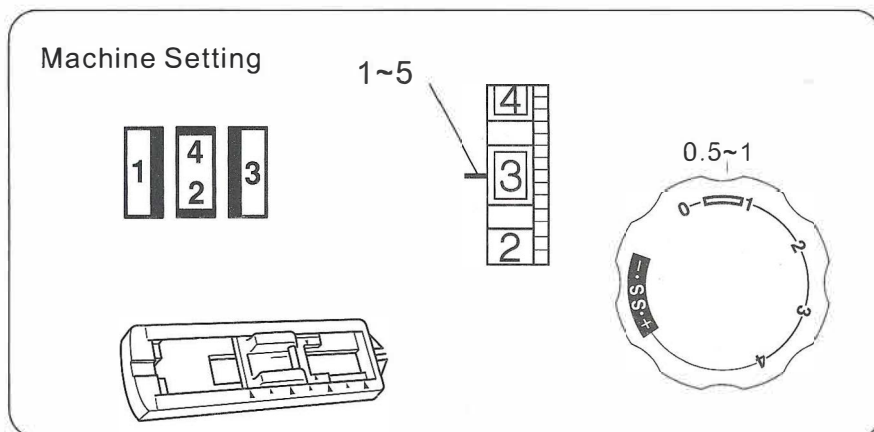

Τοποθετήστε το ποδαράκι για κουμπότρυπα.

* Πριν ράψετε τις πραγματικές τρύπες για τα κουμπιά στο πραγματικό ενδυματολόγιο, κάντε αρκετές πρακτικές τρύπες σε ένα δείγμα υφάσματος.

* Χρησιμοποιήστε ενδιάμεση επένδυση σε ελαστικά υφάσματα.

A. Επιλέξτε **1**,
Εισαγάγετε το ενδυμα κάτω από το ποδαράκι.

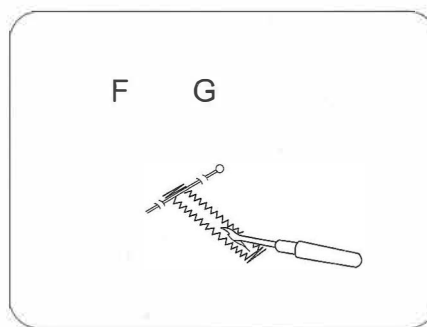
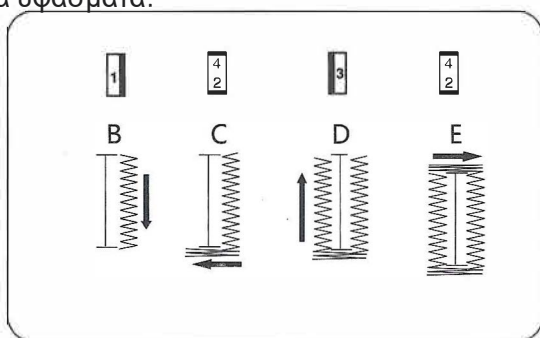

B. Κατεβάστε τη βελόνα στο σημείο έναρξης. Στη συνέχεια, κατεβάστε το ποδαράκι κουμπιού. Ράψτε το απαιτούμενο μήκος στην αριστερή πλευρά της τρύπας για το κουμπί και σταματήστε τη μηχανή.

C. Ανασηκώστε τη βελόνα στην υψηλότερη θέση της, γυρίζοντας το χειροτροχό, και στη συνέχεια επιλέξτε το **(:)**.

D. Ανασηκώστε τη βελόνα στην υψηλότερη θέση της και επιλέξτε **3**. Ράψτε τη δεξιά πλευρά της τρύπας για το κουμπί με το ίδιο μήκος με την αριστερή πλευρά και σταματήστε τη μηχανή.

E. Ανασηκώστε τη βελόνα και επιλέξτε **(:)**. Ράψτε πέντε από τα ραφές προσαρμογής.

F. Ανασηκώστε το ποδαράκι πρεσαρίσματος και τραβήξτε το ύφασμα προς τα έξω. Κόψτε το ανώτερο νήμα και το νήμα του καρούμπαλου, αφήνοντας περίπου 10 εκατοστά από άκρα νήματος, και δέστε τα στην ανάποδη πλευρά του υφάσματος.

G. Κόψτε το κουμπιά με το ξυραφάκι ραφής.

UTILITY STITCHES

Ραφή για κουμπότρυπα

Tips:

Ελαττώστε ελαφρώς την επιτάχυνση του επάνω νήματος για καλύτερα αποτελέσματα.

Χρησιμοποιήστε υλικό υποστήριξης για λεπτά ή ελαστικά υλικά.

Συνιστούμε να τοποθετήσετε ένα καρφί στο τέλος της τρύπας κουμπιού ως προφύλαξη από το κούρεμα των ραφών με το ξυραφάκι ραφής.

Είναι συνιστώμενο να χρησιμοποιείτε κορδόνι gimp για ελαστικά ή πλεκτά υλικά. Το ζιγκ-ζαγκ θα πρέπει να ράβει πάνω από το gimp.

Οι γραμμές στο ποδαράκι τρύπας κουμπιού μπορούν να χρησιμοποιηθούν ως οδηγοί όταν ράβετε πολλαπλές τρύπες κουμπιών.

1. Ανυψώστε το ποδαράκι, τραβήξτε το κορδόνι gimp και περάστε γύρω από το προεξέχον σημείο στο πίσω μέρος του ποδαριού της τρύπας κουμπιού.
2. Τραβήξτε το κορδόνι gimp κάτω από το ποδάρι τροχαλίας προς το μπροστινό μέρος.
3. Στερεώστε το κορδόνι gimp στο προεξέχον σημείο στο μπροστινό μέρος του ποδαριού.
4. Γυρίστε την βελόνα στην αρχική θέση στο ύφασμα, αποθέστε το ποδαράκι.
5. Ράψτε την τρύπα κουμπιού σύμφωνα με τη σελίδα 17.
6. Τραβήξτε το κορδόνι gimp ευθεία.
7. Κόψτε το κορδόνι gimp.

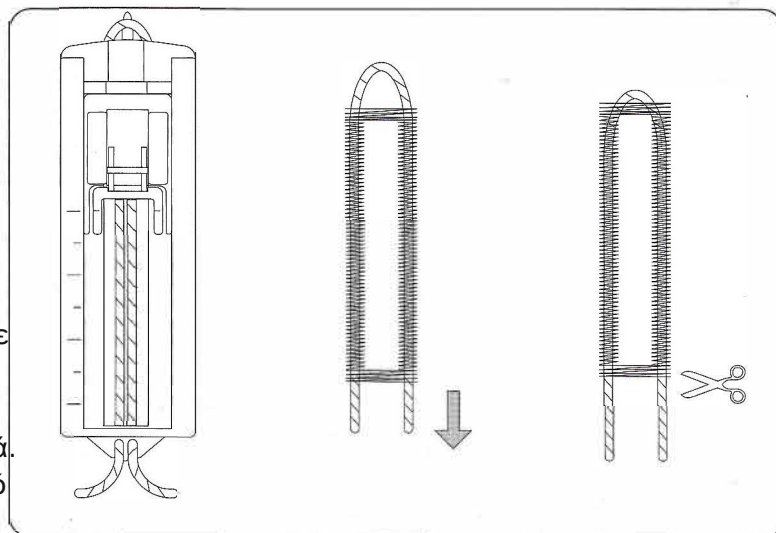

Εφαρμογή φερμουάρ

Machine Setting

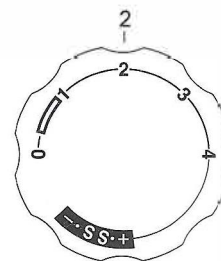
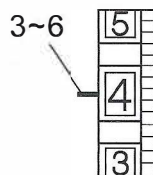

Τοποθετήστε το ποδαράκι φερμουάρ.

Όταν ράβετε τη δεξιά πλευρά του φερμουάρ, τοποθετήστε το ποδαράκι φερμουάρ όπως φαίνεται στο σχέδιο στα δεξιά.

Όταν ράβετε την αριστερή πλευρά του φερμουάρ, τοποθετήστε το ποδαράκι φερμουάρ όπως φαίνεται στο σχέδιο στα δεξιά.

Χρήσιμη συμβουλή: Κατά την εισαγωγή του φερμουάρ, βεβαιωθείτε ότι η βελόνα δεν ακουμπά το φερμουάρ. Διαφορετικά μπορεί να προκληθεί σπάσιμο της βελόνας ή ακόμα και τραυματισμός.

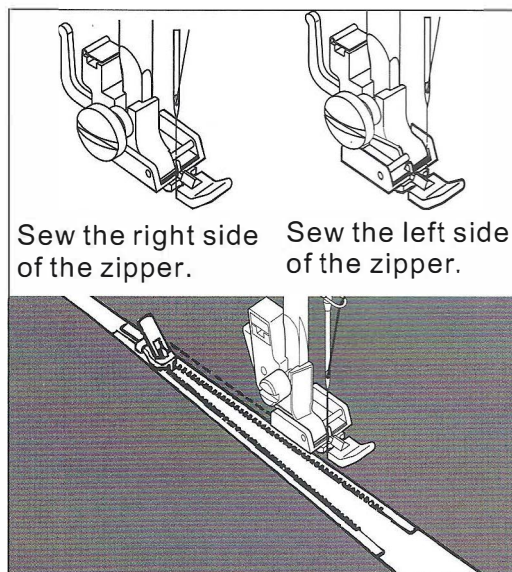

UTILITY STITCHES

Τυφλή ραφή

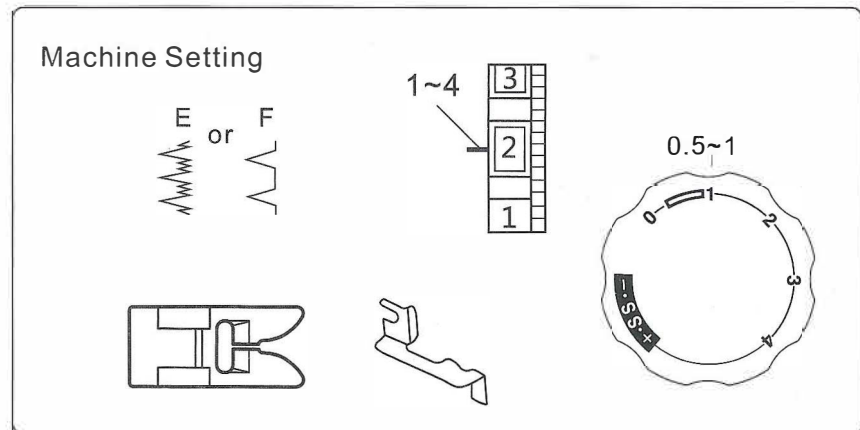

Διπλώστε το ύφασμα όπως φαίνεται στο σχέδιο. Χαμηλώστε το ποδαράκι, στη συνέχεια χαλαρώστε τη βίδα του ποδαριού για να τοποθετήσετε τον οδηγό ραφής μεταξύ της βίδας και του στελέχους του ποδαριού. Σφίξτε τη βίδα βεβαιωνόμενοι ότι ο τοίχος του οδηγού ραφής τοποθετείται στη μέση των δακτύλων του ποδαριού.

Ανασηκώστε το ποδαράκι και τοποθετήστε το ύφασμα κάτω από το ποδαράκι, έτσι ώστε η απαλή πτυχή να ακουμπά στον τοίχο του οδηγού ραφής.

Χαμηλώστε το ποδαράκι, στη συνέχεια ράψτε αργά για καλύτερο έλεγχο, έτσι ώστε οι ζιγκ-ζαγκ ραφές να πέφτουν στο περιθώριο της ραφής και να διαπερνούν την απαλή πτυχή. Κατά τη ραφή, βεβαιωθείτε ότι η απαλή πτυχή διατρέχει κατά μήκος του τοίχου του οδηγού ραφής.

Απλώστε το ύφασμα επίπεδο με την όψη να είναι προς τα πάνω.

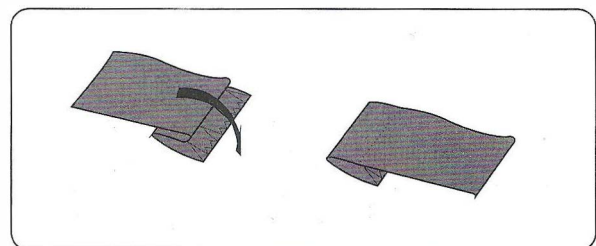
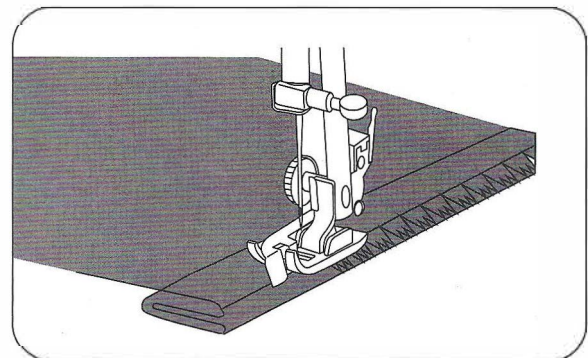
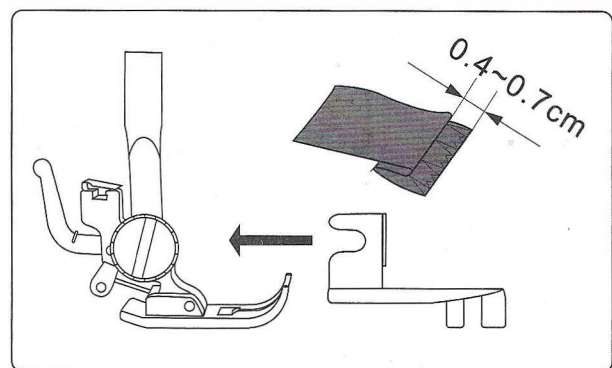

DECORATIVE STITCHING

Shell tuck βελονιά

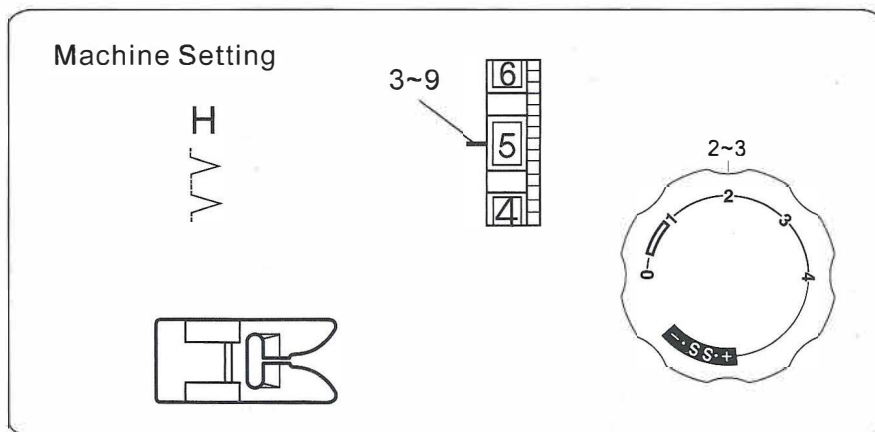

Τοποθετήστε την πτυχή του υφάσματος κατά μήκος της υποδοχής του ποδαριού. Η βελόνα πρέπει να πέσει έξω από την άκρη του υφάσματος προς τα δεξιά, δημιουργώντας ένα καβουρντισμένο τμήμα.

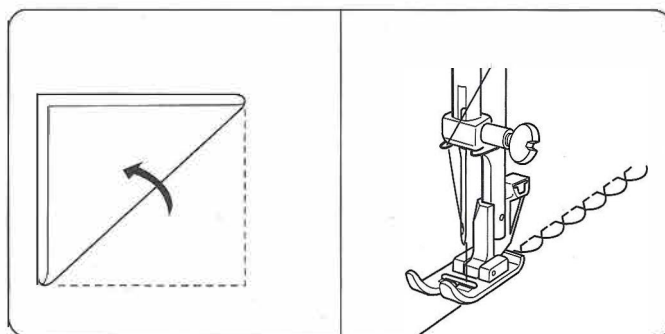

Stretch stitches

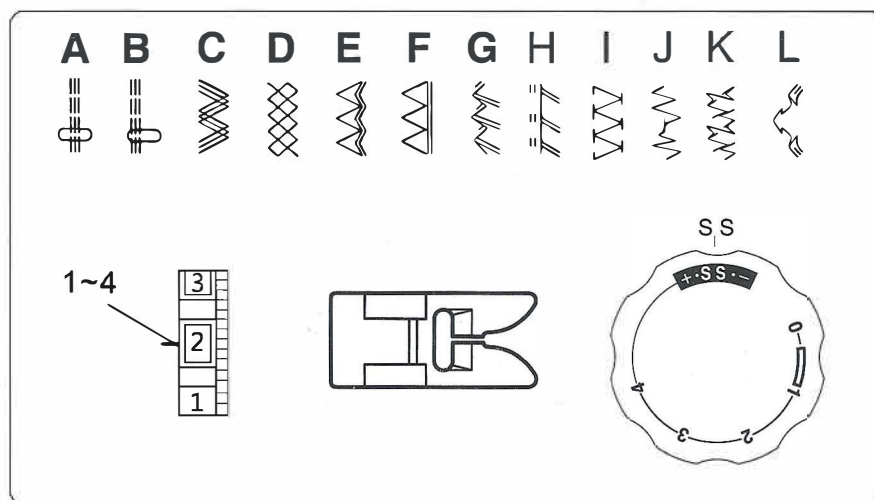

Όταν η κίνηση προώθησης προς τα εμπρός και προς τα πίσω αποκλίνει ανάλογα με τον τύπο του υφάσματος, διορθώστε την ισορροπία γυρίζοντας τον διακόπτη μήκους βελονιάς ως εξής:

Όταν τα μοτίβα συμπιέζονται, διορθώστε το γυρίζοντας τον διακόπτη προς το "+".

Όταν τα μοτίβα τραβηχτούν, διορθώστε το γυρίζοντας τον διακόπτη προς το "-".

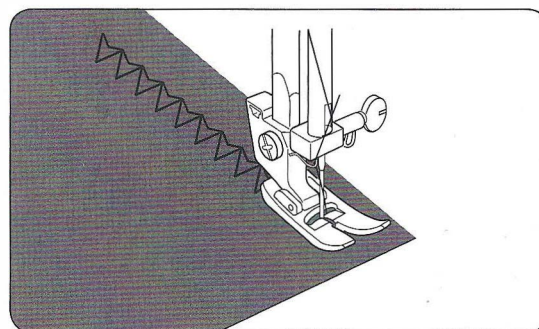

DECORATIVE STITCHING

Διακοσμητική βελονιά

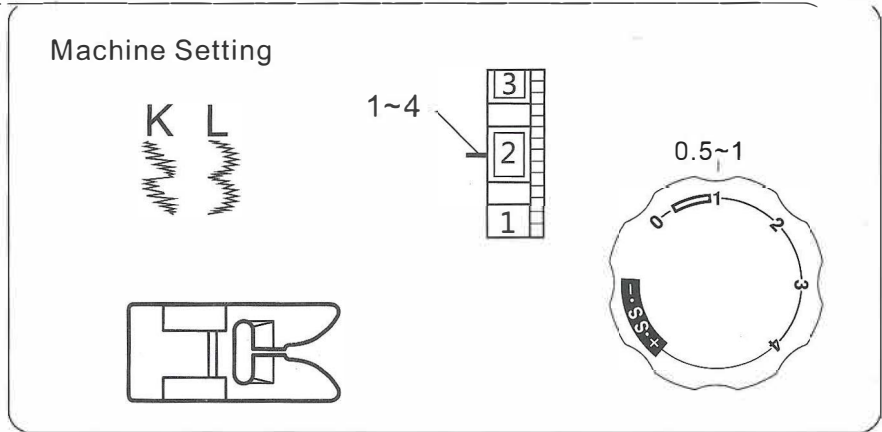

Ράψτε μια σειρά ραφών και ρυθμίστε την τάση του νήματος έτσι ώστε το ανώτερο νήμα να εμφανίζεται στην αντίθετη πλευρά του υφάσματος. Ελέγξτε τη ραφή σε πραγματικό ύφασμα για τα καλύτερα αποτελέσματα.

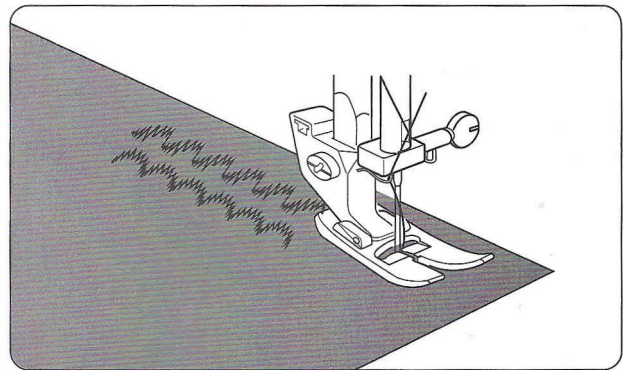

Smocking

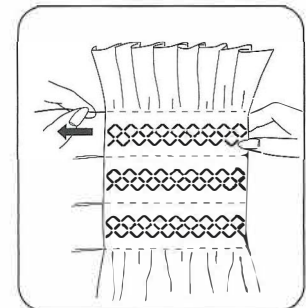
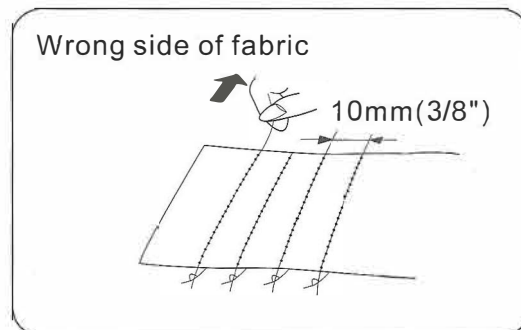
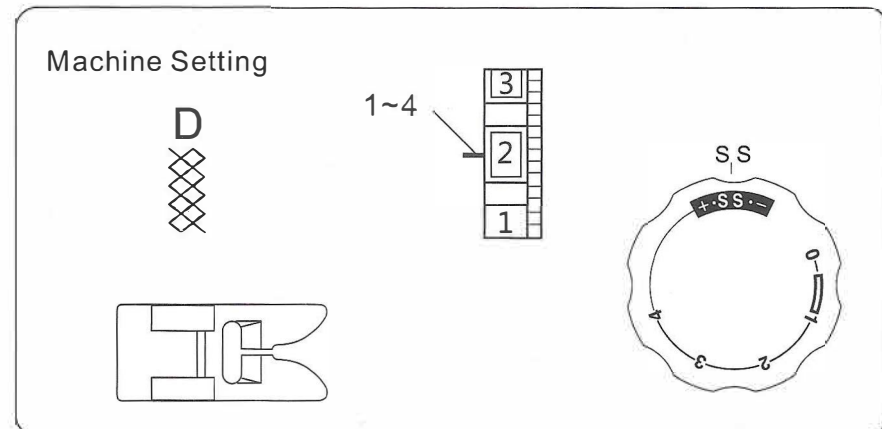

Με το μήκος ραφής "4", ράψτε ευθείες ραφές, αποστάσεις 3/8 ανάμεσα σε αυτές, σε όλη την περιοχή που θέλετε να ραφτεί. Δέστε τα νήματα στη μία άκρη, τραβήξτε τα νήματα της κάτω ραφής και καταλείψτε τα πλέγματα ομοιόμορφα. Στερεώστε το νήμα στην άλλη άκρη. Ράψτε τη διακοσμητική ραφή ανάμεσα στις ραφές των πλεγμάτων. Αφαιρέστε τα πλέγματα.

ΣΗΜΕΙΩΣΗ: Χαλαρώστε την τάση του ανωτέρου νήματος για να κάνετε το κλώσιμο ευκολότερο.

DECORATIVE STITCHING

Box stitchi

Χρησιμοποιήστε αυτήν τη ραφή για να ενώσετε ένα βαρύ ενδιάμεσο υλικό. Επικαλύψτε δύο ακατέργαστα άκρα μαζί και χρησιμοποιήστε αυτήν τη ραφή για να τα ενώσετε.

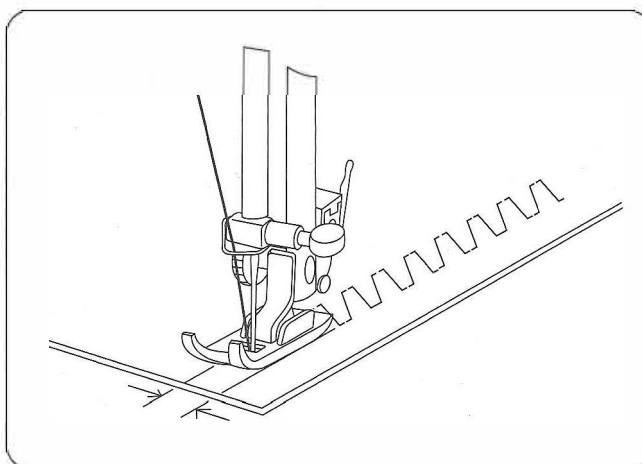
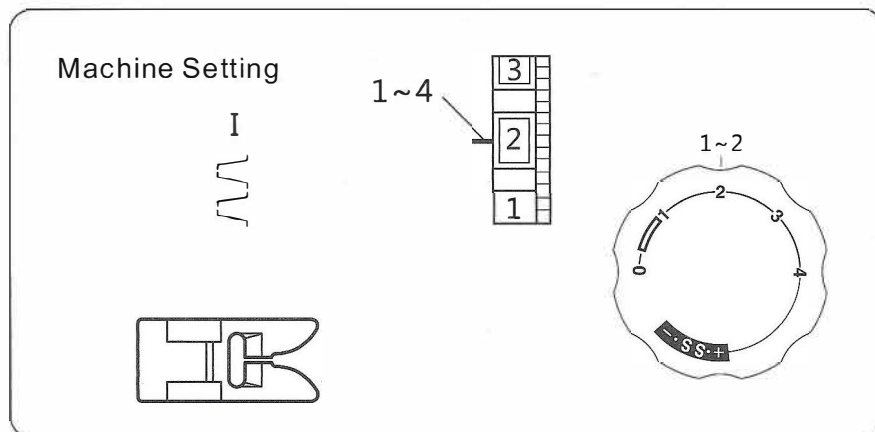

Ελεύθερη ραφή

Μπορείτε να ράψετε ραφές ελεύθερης κίνησης με το δικό σας στίλ.

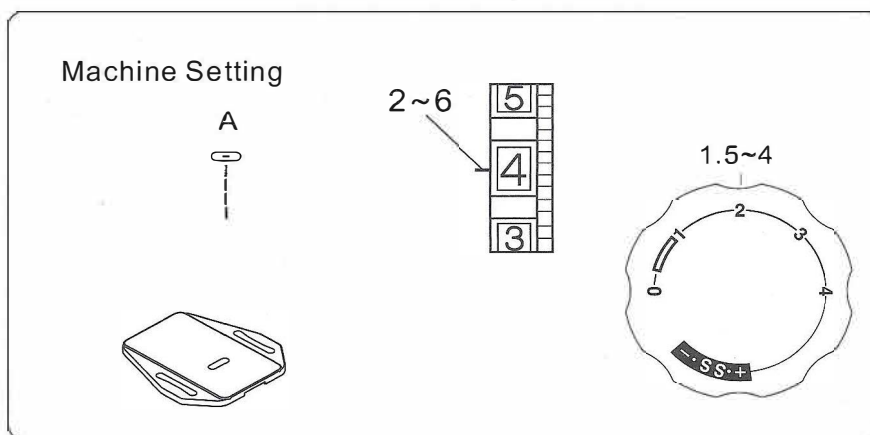

Σημείωση: Αφαιρέστε τον ποδαρικό και τον κρατητήρα ποδιού πριν από την ελεύθερη ραφή.

Φροντίδα της μηχανής σας

Αποσυναρμολόγηση και συναρμολόγηση της στεφάνης

Για να αποσυναρμολογήσετε τη στεφάνη και να τη λαδώσετε

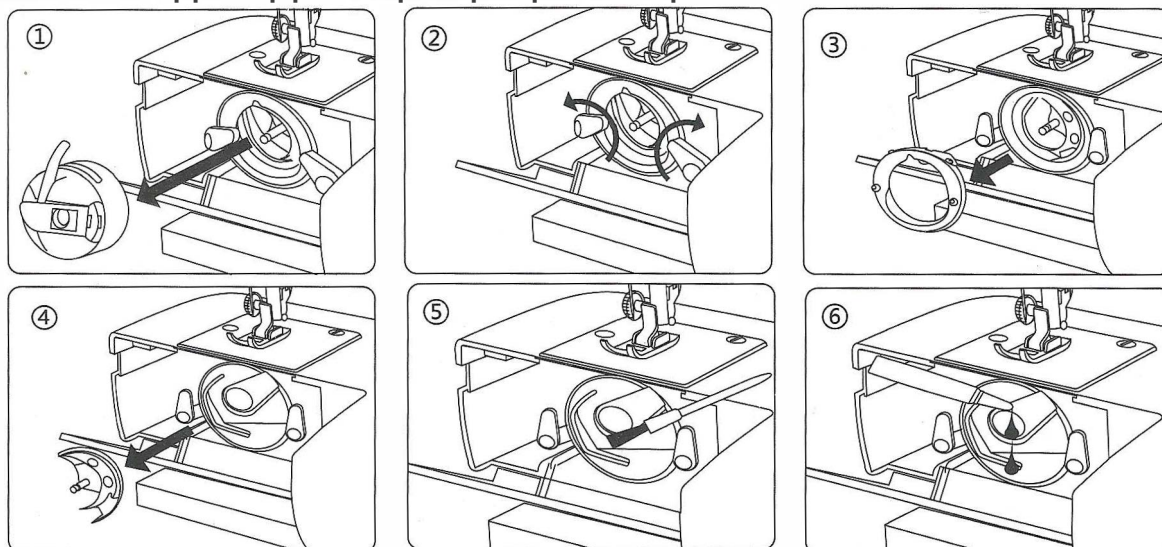

Ανυψώστε τη βελόνα στην υψηλότερη θέση της και ανοίξτε το κάλυμμα της στεφάνης.

1. Ανοίξτε το καπάκι του καρουλιού και βγάλτε το καρούλι από τη μηχανή.
2. Ανοίξτε τα πιασίματα του καλύμματος της στεφάνης.
3. Αφαιρέστε την στεφάνη.
4. Αφαιρέστε τη ράβδο.
5. Καθαρίστε το με ένα πινέλο και ένα μαλακό ξηρό πανί.
6. Πριν συναρμολογήσετε λαδώστε το με μερικές σταγόνες λαδιού υψηλής ποιότητας για ραπτομηχανές.

Note: Χρησιμοποιήστε το λάδι με επιείκεια, καθώς η υπερβολική λίπανση μπορεί να προκαλέσει διαρροή στο ύφασμά σας.

:1. Σε περίπτωση που η μηχανή δε λειτουργεί ομαλά λόγω αδράνειας για κάποιο χρονικό διάστημα, εφαρμόστε μερικές σταγόνες λαδιού μηχανής κατά τα σημεία λίπανσης και περιστρέψτε τη μηχανή γρήγορα για ένα λεπτό.

2. Όταν η μηχανή λειτουργεί για 4-8 ώρες ή όταν υπάρχει ανώμαλος θόρυβος, εφαρμόστε 2-3 σταγόνες λαδιού μηχανής ραφίματος στα σημεία λίπανσης.

Συναρμολόγηση



1. Κρατήστε τον συρματοόχημα από το κεντρικό καρφί και τοποθετήστε το προσεκτικά πίσω στον συρματοδρομέα, δημιουργώντας έναν τέλειο κύκλο με τον οδηγό του συρματοδρομέα.
2. Τοποθετήστε το κάλυμμα του συρματοδρομέα βεβαιωνόμενοι ότι η κάτω εγκοπή ταιριάζει στην μέσα εγκοπή.



CAUTION

Βεβαιωθείτε ότι έχετε αποσυνδέσει την παροχή ηλεκτρικού ρεύματος πριν ρυθμίσετε τη μηχανή.

CARE OF YOUR MACHINE

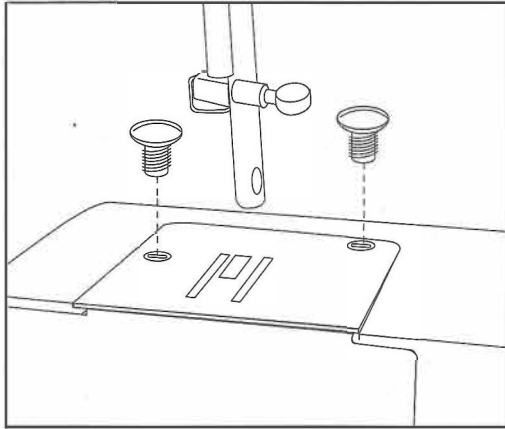

Καθαρίζοντας τα δόντια

Αφαιρέστε τη βελόνα και το ποδαράκι πατήματος. Αφαιρέστε τις βίδες της πλάκας βελόνας και αφαιρέστε την πλάκα βελόνας.

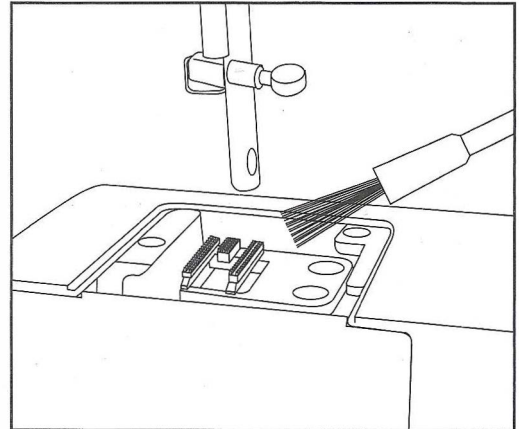

Με ένα πινέλο, καθαρίστε τη σκόνη και τα υπολείμματα που έχουν εγκλωβιστεί στα δόντια του συρόμενου ποδαριού. Επανατοποθετήστε την πλάκα βελόνας στη θέση της.



CAUTION

Be sure to disconnect the power supply before operating the machine.

Λίπανση της μηχανής
Καπάκι βίδας πρόσοψης
Βίδα πρόσοψης ②
Πρόσοψη ③

Αφαιρέστε την πρόσοψη

1. Βίδα πρόσοψης

2. Πρόσοψη

Εφαρμόστε μερικές σταγόνες λαδιού υψηλής ποιότητας για ραπτομηχανή στο σημείο που υποδεικνύονται από τα βέλη στα σχήματα.

Για μηχανές που χρησιμοποιούνται συνεχώς, λαδώστε δύο ή τρεις φορές τον χρόνο. Στην περίπτωση που η μηχανή δεν λειτουργεί ομαλά λόγω ανενεργίας για κάποιο χρονικό διάστημα, απλώστε μερικές σταγόνες κηροζίνης στο σημείο λίπανσης και περιστρέψτε γρήγορα τη μηχανή για ένα λεπτό. Πριν τη λίπανση, σκουπίστε τα σημεία λίπανσης.

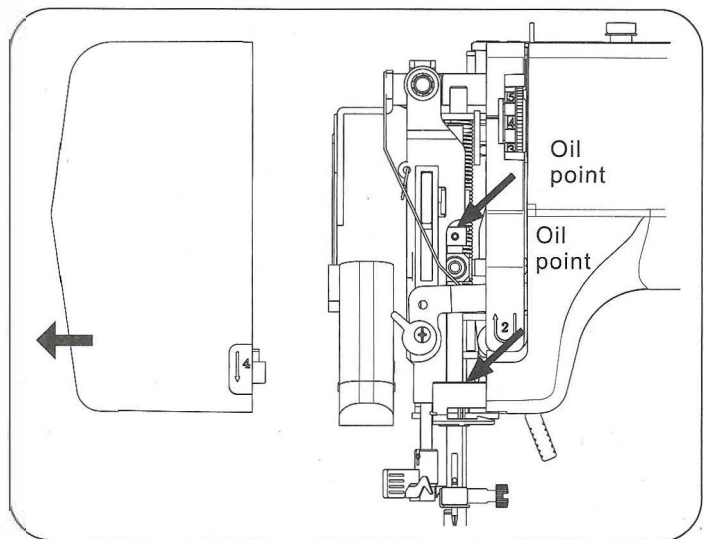
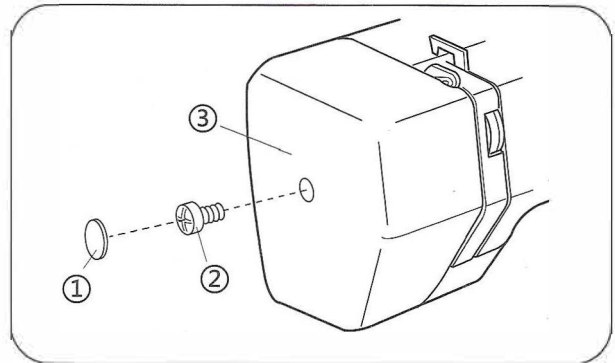

CAUTION

Be sure to disconnect the power supply before operating the machine.

TROUBLESHOOTING

Πρόβλημα	Λόγοι	Λύση
Σπάσιμο κλωστής	<ol style="list-style-type: none"> 1. Εσφαλμένη επάνω τοποθέτηση. 2. Υπερβολική σφιχτή επάνω τάση. 3. Στραβή ή σκευρωμένη βελόνα. 4. Εσφαλμένη στερέωση της βελόνας. 5. Στην έναρξη της ραφής, η επάνω και η κάτω κλωστή δεν είναι σωστά στερεωμένες κάτω από το πρέσαρι. 6. Η κλωστή δεν είναι κατάλληλη. 	<ol style="list-style-type: none"> 1. Σωστό πέρασμα της επάνω κλωστής. (σελίδα 7.) 2. Ρύθμιση της επάνω τάσης. (σελίδα 9.) 3. Αντικαταστήστε τη βελόνα. (σελίδα 10.) 4. Ξανά πέρασμα βελόνα. (σελίδα 10.) 5. Σωστή λειτουργία. (σελίδα 7, 9.) 6. Αντικαταστήστε την κατάλληλη κλωστή. (σελίδα 10.)
Σπάσιμο κλωστής μπομπίνας	<ol style="list-style-type: none"> 1. Η κλωστή της καρούλας δεν είναι σωστά περασμένη. 2. Συλλογή βαμβακερών ινών στον χώρο της καρούλας. 3. Έχει υποστεί ζημιά και είναι αδύνατον να περιστραφεί ομαλά. 	<ol style="list-style-type: none"> 1. Πέρασμα ξανά την κλωστή της καρούλας. (σελίδα 9.) 2. Καθαρίστε τον χώρο της καρούλας. (σελίδα 23.) 3. Αντικαταστήστε την καρούλα. (σελίδα 6.)
Σπάσιμο βελόνας	<ol style="list-style-type: none"> 1. Μη σωστή εφαρμογή της βελόνας. 2. Αμβλύς ή καμπύλη βελόνα. 3. Ο βίδα του μεταλλικού ποδού είναι χαλαρή. 4. Υπερβολικά σφιγμένη επάνω τάση. 5. Πολύ λεπτή βελόνα. 	<ol style="list-style-type: none"> 1. Επανεγκαταστήστε τη βελόνα. (σελίδα 10.) 2. Αντικαταστήστε τη βελόνα. (σελίδα 10.) 3. Αντικαταστήστε την κατάλληλη βελόνα και νήμα. (σελίδα 10.) 4. Νήματα ξανά το επάνω νήμα. (σελίδα 7.) 5. Αντικαταστήστε την κατάλληλη βελόνα. (Ανατρέξτε στη σελίδα 10.)
Παραλείψεις ραφής	<ol style="list-style-type: none"> 1. Εσφαλμένη τοποθέτηση της βελόνας. 2. Βελόνα θαμπή ή καμπτή. 3. Η βελόνα και η κλωστή δεν είναι κατάλληλη για το ύφασμα. 4. Εσφαλμένη οδήγηση της επάνω κλωστής. 5. Η βελόνα δεν είναι κατάλληλη. 	<ol style="list-style-type: none"> 1. Επανεγκαταστήστε τη βελόνα. (σελίδα 10.) 2. Αντικαταστήστε τη βελόνα. (σελίδα 10.) 3. Αντικαταστήστε την κατάλληλη βελόνα και νήμα. (σελίδα 10.) 4. Νήματα ξανά το επάνω νήμα. (σελίδα 7.) 5. Αντικαταστήστε την κατάλληλη βελόνα. (Ανατρέξτε στη σελίδα 10.)
Σήκωμα ραφής	<ol style="list-style-type: none"> 1. Υπερβολικά σφιχτή τάση στο πάνω νήμα. 2. Εσφαλμένη διέλευση του πάνω νήματος. 3. Υπερβολικά παχύ νήμα στο πάνω μέρος για το χρησιμοποιούμενο ύφασμα. 	<ol style="list-style-type: none"> 1. Ρυθμίστε την τάση του πάνω νήματος (σελ 9.) 2. Περάστε ξανά το πάνω νήμα. (σελίδα 7.) 3. Αντικαταστήστε το κατάλληλο νήμα. (Ανατρέξτε στη σελίδα 10.)
Μη ομαλή τροφοδοσία	<ol style="list-style-type: none"> 1. Τα δόντια είναι περιτυλιγμένοι από νήμα. 2. Το νήμα κολλάει. 	<ol style="list-style-type: none"> 1. Καθαρίστε τα δόντια (Ανατρέξτε στη σελίδα 24.) 2. Καθαρίστε το νήμα που κολλάει.
Δε λειτουργεί καθόλου	<ol style="list-style-type: none"> 1. Βεβαιωθείτε ότι είναι στο ρεύμα. 2. Καθαρίστε το νήμα που έχει κολλήσει. 3. Βεβαιωθείτε ότι έχετε σωστά την άξονα του μηχανισμού τυλίγματος μπομπίνας στην αρχική του θέση μετά το τύλιγμα της μπομπίνας. 	<ol style="list-style-type: none"> 1. Βεβαιωθείτε ότι είναι στο ρεύμα. 2. Καθαρίστε το νήμα που έχει κολλήσει. 3. Βεβαιωθείτε ότι έχετε σωστά την άξονα του μηχανισμού τυλίγματος μπομπίνας στην αρχική του θέση μετά το τύλιγμα της μπομπίνας.
Thread jaming	<ol style="list-style-type: none"> 1. Το ανυψωτικό του ποδιού πιεστηρίου δεν κατεβαίνει κατά τη ράψη. 2. Μη κανονική διέλευση του επάνω νήματος. 3. Μη κανονική διέλευση του κάτω νήματος. 	<ol style="list-style-type: none"> 1. Κατεβάστε το ανυψωτικό του ποδιού πιεστηρίου. (σελίδα 4.) 2. Περάστε ξανά το επάνω νήμα. (σελίδα 7.) 3. Περάστε ξανά το κάτω νήμα. (σελίδα 9.) <p>Παρακαλώ επικοινωνήστε μαζί μας στο 2105200013 αν έχετε άλλες ερωτήσεις.</p>